



PREFEITURA MUNICIPAL DE ANAPURUS
COMISSÃO PERMANENTE DE LICITAÇÃO DE ANAPURUS
Av. João Francisco Monteles, nº 2001 – Centro Anapurus/MA
CNPJ: 06.116.461/0001-00
E-mail: cpl.anapurus@gmail.com

TOMADA DE PREÇOS Nº 008/2020 – CPL/PMA

EDITAL

PROCESSO Nº 15042020/2020- PMA

OBJETO: Contratação de empresa especializada em serviços de engenharia para obras de reforma de pontes e bueiros nos Povoados do Município de Anapurus.

ORGÃO LICITADOR: Prefeitura Municipal de Anapurus

ORGÃO CREDENCIADOR: Prefeitura Municipal de Anapurus - PMA

SESSÃO PÚBLICA PARA RECEBIMENTO DOS ENVELOPES: 03/09/2020

HORA: 09:00 hs

LOCAL: Sala da Comissão Permanente de Licitação, localizado na Sala de Reunião da Prefeitura Municipal de Anapurus – Av. João Francisco Monteles, nº 2001 – Centro – Anapurus/MA.

PRESIDENTE COMISSÃO PERMANENTE DE LICITAÇÃO: Aldaênio Carvalho Soares.



PREFEITURA MUNICIPAL DE ANAPURUS
COMISSÃO PERMANENTE DE LICITAÇÃO DE ANAPURUS
Av. João Francisco Monteles, nº 2001 – Centro Anapurus/MA
CNPJ: 06.116.461/0001-00
E-mail: cpl.anapurus@gmail.com

EDITAL DE TOMADA DE PREÇOS Nº 008/2020

O MUNICÍPIO DE ANAPURUS, através da PREFEITURA MUNICIPAL DE ANAPURUS, inscrita no CNPJ sob nº 06.116.461/0001-00, sediada na Avenida João Francisco Monteles, nº 2001 – Centro – Anapurus/MA, Anapurus - MA, por meio de sua Comissão Permanente de Licitação, designados pelo Decreto nº 17/2020, de 10 de Fevereiro de 2020, torna público que, às **09:00** horas do dia **03 de Setembro de 2020**, que na sala da CPL/PMA, situada Sala da Comissão Permanente de Licitação, localizada em Prédio na Sala de Reunião da Prefeitura Municipal de Anapurus – Av. João Francisco Monteles, nº 2001, Centro, licitação na modalidade de **TOMADA DE PREÇOS**, do Tipo **Menor Preço global**, nos termos da Lei Federal nº 8.666/93, visando a **Contratação de empresa especializada em serviços de engenharia para obras de reforma de pontes e bueiros nos Povoados do Município de Anapurus.**, mediante as condições estabelecidas neste Edital e em seus Anexos, e de acordo com o contido nos autos do **Processo nº 15042020/2020- PMA.**

RECEBIMENTO E ABERTURA DOS ENVELOPES

- **DIA: 03/09/2020**
- **HORA: 09:00 horas**
- **LOCAL:** Sala de reuniões da Prefeitura Municipal de Anapurus/MA
- **ENDEREÇO:** Sala de Reunião da Prefeitura Municipal de Anapurus – Av. João Francisco Monteles, nº 2001, Centro.

1. DO OBJETO

1.1. A presente Tomada de Preços tem por objeto a **Contratação de empresa especializada em serviços de engenharia para obras de reforma de pontes e bueiros nos Povoados do Município de Anapurus**, conforme especificações constantes do presente Edital e seus Anexos.

1.2. São partes integrantes deste Edital os seguintes anexos:

ANEXO I – Projeto Básico, Resumo do Projeto, Planilha Orçamentária Sintética, Cronograma Financeiro, Memoria de Calculo, Encargos, Especificações Técnicas e Plantas (e ART do Projeto) – EM ANEXO

ANEXO II – Carta de Credenciamento

ANEXO III – Modelo Declaração de Concordância com o Edital

ANEXO IV – Modelo de Declaração de Elaboração Independente de Proposta

ANEXO V – Modelo de Declarações



PREFEITURA MUNICIPAL DE ANAPURUS
COMISSÃO PERMANENTE DE LICITAÇÃO DE ANAPURUS
Av. João Francisco Monteles, nº 2001 – Centro Anapurus/MA
CNPJ: 06.116.461/0001-00
E-mail: cpl.anapurus@gmail.com

ANEXO VI – Modelo de Declaração de Enquadramento ME e EPP
ANEXO VII – Declaração de Vistoria
ANEXO VIII – Minuta de Contrato

2. DA DOTAÇÃO ORÇAMENTÁRIA/VALOR ESTIMATIVO

- 2.1. As despesas decorrentes da contratação, objeto desta Licitação, cujo valor estimado é **R\$ 332.115,38 (trezentos e trinta e dois mil cento e quinze reais e trinta e oito centavos)**, conforme Projeto Básico, Anexo I deste Edital.
- 2.2. As despesas ocorrerão por conta dos recursos consignados no Orçamento Municipal, para o exercício de 2020 a cargo da Prefeitura Municipal de Anapurus, cuja disponibilidade orçamentária encontra-se no: *02 – Poder Executivo; 0204 – Secretaria Municipal de Infraestrutura; 26.782.0003.1010 – Construção, Ampliação e Recuperação de Estradas, Pontes e Bueiros das Via Municipal ; 3.3.90.39.00 – Outros Serviços de Terceiros Pessoa Jurídica.*

3. DO CADASTRAMENTO DO REPRESENTANTE.

- 3.1. O cadastramento da Licitante interessada em participar desta Tomada de Preços deverá ser feito ou regularizado até o terceiro dia anterior ao do recebimento dos envelopes, no Setor de Licitações, situado na Prefeitura Municipal de Anapurus/MA.

4. DO CREDENCIAMENTO DO REPRESENTANTE

- 4.1. A licitante ou seu representante legal deverá credenciar-se, no dia, local e horário já previstos no preâmbulo, junto à CPL, antes da abertura dos envelopes Documentação e Propostas, munido de Carta de Credenciamento, conforme modelo - Anexo II, documento de identidade oficial e documento credencial, **juntamente com:**
- a) **Declaração de Concordância com o Edital**, conforme modelo constante do Anexo III, do presente Edital.
 - b) **Declaração de Elaboração Independente de Proposta**, conforme modelo constante do Anexo IV, do presente Edital.
 - c) Cadastro Nacional de Empresas Inidôneas e Suspensas – CEIS, mantido pela Controladoria Geral da União (www.portaldatransparencia.gov.br/ceis);
 - d) Cadastro Nacional de Condenações Cíveis por Atos de Improbidade Administrativa, mantido pelo Conselho Nacional de Justiça (www.cnj.jus.br/improbidade_adm/consultar_requerido.php).



PREFEITURA MUNICIPAL DE ANAPURUS
COMISSÃO PERMANENTE DE LICITAÇÃO DE ANAPURUS
Av. João Francisco Monteles, nº 2001 – Centro Anapurus/MA
CNPJ: 06.116.461/0001-00
E-mail: cpl.anapurus@gmail.com



4.1.1. Entende-se por documento credencial:

- a) Contrato social, quando a pessoa credenciada for sócia da empresa licitante.
- b) Procuração ou declaração do licitante com poderes para que a pessoa credenciada possa falar em seu nome em qualquer fase desta licitação.

4.2. Considera-se como representante legal a pessoa formalmente credenciada para isso, de acordo com estatuto/contrato social, procuração ou documento equivalente, para falar em seu nome durante a reunião de abertura dos envelopes, seja referente à **Documentação** ou às **Propostas**.

4.3. Cada credenciado poderá representar apenas uma licitante.

4.4. A falta de credenciamento não inabilitará a licitante, mas impedirá o seu representante de se manifestar e responder em seu nome.

4.5. Pessoas não credenciadas não poderão se manifestar e nem responder pela participante.

OBSERVAÇÃO: A Carta de Credenciamento junto com as declarações, e procuração, quando for o caso, deverá ser entregue à CPL no início dos trabalhos, isto é, antes da entrega dos envelopes **Documentação e Propostas**.

5. DO RECEBIMENTO DOS ENVELOPES

5.1. No dia, horário e local fixados no preâmbulo deste Edital, cada Licitante ou seu representante legal deverá apresentar à CPL, os envelopes de **Documentação e Proposta de Preços**, em envelopes separados, fechados e rubricados no fecho, contendo em suas partes externas e frontais, os seguintes dizeres:

ENVELOPE Nº 01 – DOCUMENTAÇÃO

PREFEITURA MUNICIPAL DE ANAPURUS
COMISSÃO PERMANENTE DE LICITAÇÃO
TOMADA DE PREÇOS Nº 008/2020
RAZÃO SOCIAL:
CNPJ:

ENVELOPE Nº 02 – PROPOSTA DE PREÇOS

PREFEITURA MUNICIPAL DE ANAPURUS
COMISSÃO PERMANENTE DE LICITAÇÃO
TOMADA DE PREÇOS Nº 008/2020



PREFEITURA MUNICIPAL DE ANAPURUS
COMISSÃO PERMANENTE DE LICITAÇÃO DE ANAPURUS
Av. João Francisco Monteles, nº 2001 – Centro Anapurus/MA
CNPJ: 06.116.461/0001-00
E-mail: cpl.anapurus@gmail.com

RAZÃO SOCIAL:
CNPJ:

6. DAS CONDIÇÕES DE PARTICIPAÇÃO

6.1. Poderão participar deste certame empresas interessadas que atenderem às seguintes exigências:

6.1.1. Estar previamente credenciada no Sistema de Cadastramento da Prefeitura Municipal de Anapurus, bem como atenderem a todas as exigências, inclusive quanto à documentação, constantes deste **EDITAL** e de seus **ANEXOS**.

6.2. Além dos casos previstos no art. 9 da Lei nº 8.666/93, não poderão participar deste certame:

6.2.1. Empresas cujo estatuto ou contrato social não inclua o objeto desta licitação.

6.2.2. Empresas que estejam sob falência, concurso de credores, dissoluções ou liquidações.

6.2.3. Empresas que estejam reunidas em consórcio, ou que sejam controladoras, coligadas ou subsidiárias umas das outras.

6.2.4. Empresas que tenham sido suspensas ou suspensas temporariamente de contratar com a Prefeitura Municipal de Anapurus.

6.2.5. Sociedades integrantes de um mesmo grupo econômico, assim entendidas aquelas que tenham diretores, sócios ou representantes legais comuns, ou utilizem recursos materiais, tecnológicos ou humanos em comum, exceto se demonstrado que não agem representando interesse econômico em comum.

6.3. O C.N.P.J. apresentado pela licitante para sua habilitação, será, **obrigatoriamente**, o mesmo a receber a Nota de Empenho e da assinatura do Contrato, bem como o mesmo a emitir a Nota Fiscal/Fatura correspondente à execução do objeto.

6.4. O licitante fica obrigado a manter válidos todos os documentos relativos à regularidade de Cadastramento, no Sistema de Cadastramento do Setor de Licitações da Prefeitura Municipal de Anapurus, **durante todo o procedimento licitatório, bem como durante o período de execução dos compromissos assumidos**.



PREFEITURA MUNICIPAL DE ANAPURUS
COMISSÃO PERMANENTE DE LICITAÇÃO DE ANAPURUS
Av. João Francisco Monteles, nº 2001 – Centro Anapurus/MA
CNPJ: 06.116.461/0001-00
E-mail: cpl.anapurus@gmail.com

7. DO PROCEDIMENTO LICITATÓRIO

- 7.1. No dia, hora e local previstos no preâmbulo deste Edital, reunir-se-á a CPL/PMA para o **Credenciamento**, recebimento do **ENVELOPE Nº 1 (Documentação de Habilitação) e do ENVELOPE Nº 2 (Proposta de Preços)**.
- 7.2. Após a CPL declarar encerrado o prazo para a entrega dos envelopes, não serão permitidos quaisquer acréscimos à documentação de Habilitação e às Propostas.
- 7.3. Primeira Fase (Habilitação): Consistirá na abertura dos ENVELOPES Nº 1, contendo a documentação de habilitação, que será conferida, numerada e rubricada pela CPL e pelas Licitantes presentes.
- 7.4. A análise e o julgamento da Habilitação serão realizados, a critério da CPL, na própria Sessão Pública ou em reunião privada.
- 7.5. Na hipótese de ser divulgado o resultado da Habilitação na sessão de abertura dos ENVELOPES Nº 1 e, havendo renúncia expressa de todas as Licitantes em interpor recurso, será iniciada a Segunda Fase, com a abertura das Propostas de Preços (ENVELOPES Nº 2). Caso contrário, a Comissão suspenderá os trabalhos pelo prazo de 5 (cinco) dias úteis, para eventual interposição de recursos.
- 7.6. Segunda Fase (Abertura das Propostas de Preços): Ocorrerá em Sessão pública na qual serão abertas as Propostas de Preços, que serão lidas em voz alta, pelo Presidente da CPL, e cujas folhas serão numeradas e rubricadas pelos membros da CPL e pelas Licitantes presentes.
- 7.7. A critério da CPL o julgamento das Propostas de Preços será realizado nesta ocasião ou em reunião privada, com o resultado e a respectiva ordem de classificação divulgada neste momento ou posteriormente, através de e-mail.
- 7.8. Na hipótese de ser divulgado o resultado da Segunda Fase na própria sessão de abertura dos ENVELOPES Nº 2 e, havendo renúncia expressa de todas as Licitantes em interpor recurso, será declarada pelo Presidente da CPL a Licitante vencedora; caso contrário a CPL interromperá os trabalhos pelo prazo de 5 (cinco) dias úteis, para eventual interposição de recursos. Nessa segunda fase serão devolvidos aos Licitantes os envelopes de Habilitação e Propostas de Preços das empresas inabilitadas.



PREFEITURA MUNICIPAL DE ANAPURUS
COMISSÃO PERMANENTE DE LICITAÇÃO DE ANAPURUS
Av. João Francisco Monteles, nº 2001 – Centro Anapurus/MA
CNPJ: 06.116.461/0001-00
E-mail: cpl.anapurus@gmail.com

- 7.9. Encerrados os trabalhos, em cada fase do procedimento licitatório, lavrar-se-á ATA Circunstanciada, que será assinada pelos membros da CPL e pelas Licitantes presentes.
- 7.10. O objeto da presente Licitação será adjudicado à Licitante cuja proposta houver sido classificada em primeiro lugar, sendo o resultado da Licitação homologado pela Prefeitura Municipal de Anapurus e realizada divulgação mediante publicação no Diário Oficial da União.
- 7.11. Ultrapassada a fase de habilitação dos Licitantes e abertas as propostas de preços, não caberá desclassificá-las por motivo relacionado com a habilitação, salvo em razão de fatos supervenientes ou só conhecidos após o resultado do julgamento.
- 7.12. Após a fase de habilitação, não caberá desistência das propostas, salvo por motivo justo decorrente de fato superveniente e aceito pela CPL.
- 7.13. Não será aceita, em qualquer hipótese, a participação de interessada retardatária, exceto como ouvinte.
- 7.14. A inabilitação da Licitante importa preclusão do seu direito de participar das fases subsequentes.
- 7.15. É facultada à CPL ou à autoridade superior, em qualquer fase desta **Tomada de Preços**, a promoção de diligência destinada a esclarecer ou complementar a instrução do processo, vedada a inclusão posterior de documento ou informação que deveria constar originalmente das propostas.

8. DA DOCUMENTAÇÃO DE HABILITAÇÃO – ENVELOPE Nº 01

- 8.1. Para fins de habilitação ao certame, os licitantes terão de satisfazer os requisitos relativos à habilitação jurídica, qualificação técnica, qualificação econômico-financeira, regularidade fiscal e trabalhista e outras exigências complementares contidas neste Edital.
- 8.1.2. Prova de inscrição no Cadastro Nacional de Pessoa Jurídica atualizado;
- 8.1.3. Prova de inscrição no cadastro de contribuintes **municipal ou estadual**, relativo ao domicílio ou sede da licitante, pertinente ao seu ramo de atividade e compatível com o objeto contratual;
- 8.1.4. Certidão Conjunta Negativa de Débitos Relativos a Tributos Federais, Dívida Ativa da União e Previdenciária;



PREFEITURA MUNICIPAL DE ANAPURUS
COMISSÃO PERMANENTE DE LICITAÇÃO DE ANAPURUS
Av. João Francisco Monteles, nº 2001 – Centro Anapurus/MA
CNPJ: 06.116.461/0001-00
E-mail: cpl.anapurus@gmail.com



- 8.1.5. Prova de regularidade para com a Fazenda Municipal e Estadual, do domicílio ou sede do licitante, pertinente ao seu ramo de atividade e compatível com o objeto contratual;
- 8.1.6. Prova de regularidade perante o Fundo de Garantia do Tempo de Prestação de serviços (FGTS).
- 8.1.7. Certidão Negativa de Débitos Administrativos Decorrentes de Débitos Trabalhistas e Certidão de Débitos Administrativos do MTE expedida com base na Portaria 1.421 de 12 de Setembro de 2014.

8.2. Os licitantes deverão apresentar a seguinte documentação complementar:

- 8.2.1. Ato constitutivo, estatuto ou contrato social em vigor, compatível com o objeto desta licitação, devidamente registrado, em se tratando de sociedades comerciais e, no caso de sociedade por ações, acompanhado de documentos de eleição de seus administradores.
- 8.2.2. Registro ou inscrição da empresa licitante, junto ao Conselho Regional de Engenharia e Agronomia - CREA (se o responsável for Engenheiro) ou junto ao Conselho de Arquitetura e Urbanismo - CAU, (se o responsável for Arquiteto) e profissional com formação de nível superior em Engenharia Civil que comprove atividade relacionada com o objeto, em plena validade.
- 8.2.3. Apresentação de um ou mais Atestado(s) de Capacidade Técnica, fornecido por pessoas jurídicas de direito público ou privado, que a empresa licitante tenha executado para órgão ou entidade da administração pública direta ou indireta, ou ainda, para empresas privadas, serviços com características similares e de complexidade operacional equivalente ou superior ao objeto desta licitação.
- 8.2.4. Comprovação de que a licitante possui em seu quadro permanente profissional com formação de nível superior em ENGENHARIA ou ARQUITETURA, reconhecido(s) pelo CREA ou CAU, detentor (es) de Atestado(s) de Responsabilidade Técnica ou Registro(s) de Responsabilidade Técnica, devidamente registrado(s) no CREA ou CAU da região onde os serviços foram executados que comprove(m) ter o(s) profissional(is), executado para órgão ou entidade da administração pública direta ou indireta, ou ainda, para empresa privada, que não o próprio licitante (CNPJ diferente), serviços com características semelhantes aos descritos no Projeto Básico.



PREFEITURA MUNICIPAL DE ANAPURUS
COMISSÃO PERMANENTE DE LICITAÇÃO DE ANAPURUS
Av. João Francisco Monteles, nº 2001 – Centro Anapurus/MA
CNPJ: 06.116.461/0001-00
E-mail: cpl.anapurus@gmail.com

- 8.2.4.1. A comprovação de vínculo profissional se fará com a apresentação de cópia da carteira de trabalho (CTPS) em que conste o licitante como contratante, do contrato social do licitante em que conste o profissional como sócio ou do contrato de trabalho.
- 8.2.4.2 Com base no § 3º, inciso VI, artigo 43 da Lei nº. 8.666/93, a PMA se reserva no direito de comparecer ao local indicado nos atestados para confirmação de suas informações e da boa execução e eficiência dos serviços;
- 8.2.5. No caso de dois ou mais licitantes apresentarem atestados de um mesmo profissional, como comprovação de qualificação técnica, ambos serão inabilitados.
- 8.2.6. Declaração indicando o nome, CPF e número do registro no CREA ou CAU do responsável técnico que acompanhará a execução dos serviços de que trata o objeto desta Tomada de Preços.
- 8.2.7 No caso de a empresa licitante ou o responsável técnico não serem registrados ou inscritos no CREA ou no CAU do Estado do Maranhão, deverão ser providenciados os respectivos vistos deste órgão regional por ocasião da assinatura do contrato.
- 8.28. Fornecer declaração formal indicando o nome, CPF, n.º do registro na entidade profissional competente, do responsável técnico que acompanhará a execução dos serviços de que trata o objeto desta licitação.
- 8.2.8. Apresentar, Declaração de Vistoria, Anexo VIII, de que a Empresa visitou o local da obra, firmada pelo Representante Técnico da Prefeitura Municipal de Anapurus, para constatar as condições de execução e peculiaridades inerentes à natureza dos trabalhos nos termos do Projeto Básico.
- a) Compete ao Licitante realizar prévia visita ao local da obra onde serão realizados os serviços, bem como minucioso estudo, verificação de detalhes e especificações para a execução do serviço. No momento da visita, deverá o licitante (através de seu responsável técnico) trazer o Atestado preenchido com todos os campos da empresa que será assinado e carimbado por Representante Técnico da Prefeitura Municipal de Anapurus.
- b) As visitas ao local dos serviços poderão ser realizadas até 72h antes da sessão pública. Deverão ainda ser agendadas previamente, em horário comercial, ou pelo endereço e-mail: cpl.anapurus@gmail.com,

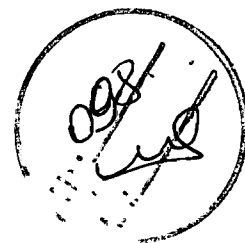

PREFEITURA MUNICIPAL DE ANAPURUS
COMISSÃO PERMANENTE DE LICITAÇÃO DE ANAPURUS
Av. João Francisco Monteles, nº 2001 – Centro Anapurus/MA
CNPJ: 06.116.461/0001-00
E-mail: cpl.anapurus@gmail.com

endereçado ao Sr. **Lucas Ryan Sarmiento Lima**, Engenheiro da Secretaria de Obras de Anapurus.

- c) Para a vistoria, deverá a empresa ser representada preferencialmente por responsável técnico, graduado em engenharia civil, devido à complexidade dos serviços objeto desta licitação, devendo estar devidamente identificado, apresentando documento de identidade como representante da empresa licitante.
- d) Do resultado dessa visita preliminar, caso haja alguma discordância, deverá a licitante dar imediata comunicação escrita à CPL, no prazo legal de impugnação de Edital, apontando discrepâncias, omissões ou erros que tenha observado, inclusive sobre qualquer transgressão as normas técnicas, regulamentos ou posturas de leis em vigor, de forma a serem sanados os aspectos considerados relevantes pela CPL e que possam trazer embaraços ao julgamento das propostas e ao perfeito desenvolvimento da obra.
- e) Os custos de visita aos locais das obras/serviços correrão por exclusiva conta da licitante.

8.2.9. Indicação do pessoal técnico adequado e disponível para execução dos serviços com indicação da qualificação técnica de cada membro acompanhada de curriculum vitae e declaração individual autorizando a empresa a incluí-lo na equipe, firmada com data posterior à publicação do Edital (documentos a serem apresentados no invólucro habilitação);

8.2.10 Declaração da LICITANTE, sob assinatura do Representante da empresa, de que, sendo vencedora da Licitação, em até 10 (dez) dias corridos após a assinatura do Contrato, apresentará à CONTRATANTE uma cópia autenticada da documentação que comprove o registro, junto ao CREA, da respectiva Anotação de Responsabilidade Técnica - ART (Art. 1º da Lei nº 6.496/1977) ou do Registro de Responsabilidade Técnica - RRT (Art. 45 da Lei n.º 12.378/2010).

8.2.11 Indicação do pessoal técnico adequado e disponível para execução dos serviços com indicação da qualificação técnica de cada membro acompanhada de curriculum vitae e declaração individual autorizando a empresa a incluí-lo na equipe, firmada com data posterior à publicação do Edital

8.3. Apresentar as seguintes declarações

8.3.1. Declaração de que não há fato impeditivo de participar de licitações ou de contratar com qualquer órgão da Administração Pública, obrigando-

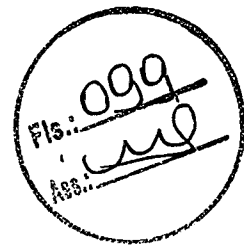

PREFEITURA MUNICIPAL DE ANAPURUS
COMISSÃO PERMANENTE DE LICITAÇÃO DE ANAPURUS
Av. João Francisco Monteles, nº 2001 – Centro Anapurus/MA
CNPJ: 06.116.461/0001-00
E-mail: cpl.anapurus@gmail.com

se a informar a superveniência de ocorrências posteriores, conforme modelo constante do Anexo VI, deste Edital.

- 8.3.2. Declaração assinada por quem de direito, por parte do Licitante, de que não emprega mão-de-obra de menores de 18 (dezoito) anos, em cumprimento ao disposto no inciso XXXIII do art. 7º da Constituição Federal e na Lei 9.854/99, de 27/10/99, publicada D.O.U de 28/10/99, conforme modelo constante do Anexo V, deste Edital.
- 8.3.3 Declaração de Localização e Funcionamento que indique todos os dados pertinentes (endereço, Cidade, Estado, C.E.P., e-mail, ponto de referência e telefone).
- 8.4. Comprovação de patrimônio líquido, não inferior a 10% (dez por cento) do valor estimado da contratação, quando qualquer dos índices: Liquidez Geral, Liquidez Corrente e Solvência Geral, informados pelo Cadastro da Prefeitura Municipal de Anapurus, for inferior a 1 (um), através de **Balanco Patrimonial**, devidamente registrados na junta comercial.
- 8.4.1 Balanço Patrimonial e Demonstrações Contábeis do último exercício, já exigíveis e apresentados na forma da Lei, que comprovem a boa situação financeira da empresa, vedada a sua substituição por Balancetes ou Balanços Provisórios, devidamente assinados pelo sócio proprietário da empresa e pelo Contador, com aposição do Selo "DHP", podendo ser atualizado por índices oficiais quando encerrado há mais de 03 (três) meses da data de apresentação da Proposta;
- 8.4.2 No caso de empresa constituída no mesmo exercício financeiro, a exigência contida no item 5.6.2, será atendida mediante apresentação dos balancetes de constituição e o do mês anterior ao da data fixada para realização da sessão pública da sessão. A comprovação da boa situação financeira da empresa será baseada na obtenção do índice de Solvência Geral maior que 1;
- 8.4.3 Declaração firmada pelo contador do licitante em papel timbrado da empresa, atestando que os dados referentes à apresentação dos cálculos correspondentes aos índices abaixo especificados, foram extraídos do balanço apresentado (último exercício social já exigível), não sendo admitida a apresentação de fórmulas diversas das abaixo indicadas:

ILC igual ou superior a 1,00 a ser obtido pela seguinte fórmula:

$$LC = \frac{\text{Ativo Circulante}}{\text{Passivo Circulante}}$$

ILG igual ou superior a 1,00a ser obtido pela fórmula:



PREFEITURA MUNICIPAL DE ANAPURUS
COMISSÃO PERMANENTE DE LICITAÇÃO DE ANAPURUS
Av. João Francisco Monteles, nº 2001 – Centro Anapurus/MA
CNPJ: 06.116.461/0001-00
E-mail: cpl.anapurus@gmail.com

LG = Ativo Circulante + Realizável a longo Prazo
Passivo Circulante + Exigível a longo Prazo

GEG menor ou igual a 2,00 a ser calculado pela seguinte fórmula:

$$\text{GEG} = \frac{\text{Passivo Circulante} + \text{Exigível em longo prazo}}{\text{Patrimônio Líquido}}$$

- 8.4.4 A empresa proponente será inabilitada se não atingir os índices acima, conforme demonstrações das fórmulas, que devem ser apresentadas juntamente com o balanço. A referência deverá ser o Balanço do último exercício social devidamente registrado na Junta Comercial.
- 8.4.5 A não apresentação do Balanço Patrimonial da licitante ou da certidão de regularidade profissional (CRP) do responsável pela sua elaboração implicará na desclassificação automática da mesma.
- 8.5. Certidão negativa de falência e Concordata ou Recuperação Judicial, expedida pelo distribuidor da sede do licitante, ou de seu domicílio, dentro do prazo de validade previsto na própria certidão, ou, na omissão desta, expedida a menos de **60 (sessenta) dias** contados da data da sua apresentação e certidão negativa de ações cíveis dos sócios da empresa licitante;
- 8.6. A licitante de microempresa ou empresa de pequeno porte, ou cooperativa enquadrada no artigo 34 da Lei nº 11.488, de 2007, deverá apresentar toda a documentação exigida para efeito de comprovação de regularidade fiscal, mesmo que esta apresente alguma restrição, sob pena de ser inabilitado.
- 8.7. A documentação para habilitação poderá ser apresentada em original ou por qualquer processo de cópia autenticada em cartório e, ou por membro da Comissão de Licitação, de segunda a sexta feira no horário das 08:00hs as 12:00hs, até ao 3º dia útil que antecede a abertura da Licitação.
- 8.8. A não regularização da documentação, no prazo previsto no subitem acima, implicará a inabilitação do licitante, sem prejuízo das sanções previstas neste Edital, sendo facultado à CPL convocar os licitantes remanescentes, na ordem de classificação, para exercício do mesmo direito.
- 8.9. A CPL poderá consultar sítios oficiais de órgãos e entidades emissores de certidões, para verificar as condições de habilitação dos licitantes.

9. DAS DISPOSIÇÕES GERAIS DA HABILITAÇÃO

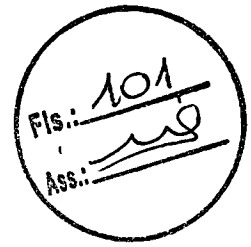

PREFEITURA MUNICIPAL DE ANAPURUS
COMISSÃO PERMANENTE DE LICITAÇÃO DE ANAPURUS
Av. João Francisco Monteles, nº 2001 – Centro Anapurus/MA
CNPJ: 06.116.461/0001-00
E-mail: cpl.anapurus@gmail.com

9.1. Todos os documentos apresentados para habilitação deverão estar:

9.1.1. Em nome da Licitante, e, com o número do CNPJ e endereço respectivo:

- a) Se a Licitante for a matriz, todos os documentos deverão estar em nome da matriz.
- b) Se a Licitante for a filial, todos os documentos deverão estar em nome da filial.
- c) Serão dispensados da filial aqueles documentos que, pela própria natureza, comprovadamente, forem emitidos somente em nome da matriz, quando estes deverão ser apresentados.
- d) Os atestados de capacidade técnica/responsabilidade técnica poderão ser apresentados em nome e com CNPJ da matriz e/ou da (s) filial (ais) do Licitante.

9.2. Os documentos exigidos nesta **Tomada de Preços** poderão ser apresentados em original, por qualquer processo de cópia autenticada em Cartório ou por membro da CPL ou publicação em órgão da imprensa oficial, observando-se o seguinte:

9.2.1. Serão aceitos somente cópias legíveis.

9.2.2. Não serão aceitos documentos cujas datas estejam ilegíveis ou rasuradas.

9.2.3. A CPL reserva-se o direito de solicitar o original de qualquer documento, sempre que julgar necessário.

9.3. Em conformidade com o disposto nos Acórdãos nº 1.793/2011 e nº 2296/2012 - Plenário, do Tribunal de Contas da União, sem prejuízo de possibilidade de verificação (sem obrigatoriedade) da CPL na fase de habilitação, obrigatoriamente, antes da homologação do processo, a Controladoria Geral do Município verificará das empresas declaradas vencedoras:

9.3.1. A existência de registros impeditivos da contratação no Cadastro Nacional de Empresas Inidôneas e Suspensas da Controladoria-Geral da União - CGU, disponível no Portal da Transparência www.portaltransparencia.gov.br;

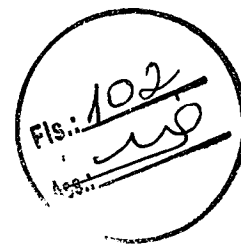

PREFEITURA MUNICIPAL DE ANAPURUS
COMISSÃO PERMANENTE DE LICITAÇÃO DE ANAPURUS
Av. João Francisco Monteles, nº 2001 – Centro Anapurus/MA
CNPJ: 06.116.461/0001-00
E-mail: cpl.anapurus@gmail.com

9.3.2. A existência, através de batimento com a Coordenação de Recursos Humanos/Divisão de Cadastro e Pagamentos, de servidor, desta Prefeitura, no quadro de dirigentes da empresa vencedora;

9.3.3. A existência de registros impeditivos de contratação por ato de improbidade administrativa disponível no portal do Conselho Nacional de Justiça – CNJ; e a existência de débitos inadimplidos perante a justiça do trabalho disponível no site www.tst.jus.br/certidão, sob pena de inabilitação.

10. DAS PROPOSTAS DE PREÇOS – ENVELOPE Nº 02

10.1. A proposta contida no Envelope nº 2 – Proposta de Preços deverá ser apresentada na forma e requisitos indicados a seguir:

10.1.1. Ser apresentada em formulário que contenha a identificação da empresa licitante, digitadas em 01 (uma) via, em língua portuguesa, com clareza, sem emendas, rasuras ou entrelinhas, contendo razão social, CNPJ e endereço com CEP, endereço eletrônico, números de telefone e fax da empresa, nome do banco, número da agência e conta bancária.

10.1.2 Proposta Financeira - Planilhas de Quantidades e Preços preenchidas e assinadas, em papel e em CD ROM, cujos itens, discriminações, unidades de medição e quantidades não poderão ser alterados pela licitante, exceto quando devidamente estabelecido em ERRATA e/ou ESCLARECIMENTO DE DÚVIDAS, com clareza e sem rasuras, conforme modelo constante no Anexo XV (documento a ser apresentado no invólucro Proposta Financeira), atentando-se para o seguinte:

- a) Não poderão ser apresentados preços unitários diferenciados para o mesmo serviço;
- b) A data-base dos preços ofertados será o mês de apresentação da proposta;
- c) A Carta de Apresentação da Proposta deverá conter declaração que nos preços propostos estão inclusos todas as parcelas relativas aos custos de fornecimento de materiais, mão de obra, mobilização, manutenção e operação de equipamentos e veículos, encargos sociais e trabalhistas, contribuições fiscais e quaisquer outras despesas diretas ou indiretas, constituindo-se, portanto, na única remuneração devida pela contratante para execução completa da obra (documento a ser apresentado no invólucro Proposta Financeira);



PREFEITURA MUNICIPAL DE ANAPURUS
COMISSÃO PERMANENTE DE LICITAÇÃO DE ANAPURUS
Av. João Francisco Monteles, nº 2001 – Centro Anapurus/MA
CNPJ: 06.116.461/0001-00
E-mail: cpl.anapurus@gmail.com

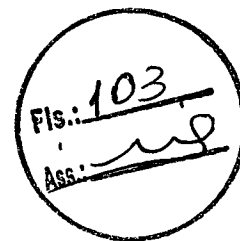

- d) Indicar nome ou razão social do proponente, endereço completo, telefone, fax e endereço eletrônico (e-mail), bem como, conter indicação da instituição bancária, agência e conta corrente, onde poderão ser efetuados os pagamentos das obrigações pactuadas.
- 10.1.2. Mencionar a modalidade e o número da licitação, ter suas folhas rubricadas, numeradas e assinadas por quem tenha poderes para esse fim.
- 10.1.3. Cronograma Físico-Financeiro dos itens principais da Planilha Orçamentária constantes da Descrição geral das obras/serviços e fornecimentos, em modelo do próprio licitante, obedecendo às atividades e prazos, com quantitativos previsto mês a mês, observando o prazo de execução estabelecido neste Edital (documento a ser apresentado no invólucro Proposta Financeira).
- 10.1.4. A licitante deverá apresentar as Composições analíticas das taxas de Bonificação e Despesas Indiretas (BDI), das Taxas de Encargos Sociais, incidentes para os serviços previstos na Planilha Orçamentária, bem como Planilha de composição de preços unitários, impressa em formulário próprio, ofertados por item e subitem, com clareza e sem rasuras; (Acórdão TCU nº 2234/2009-Plenário e Súmula 258/2010 - TCU). (documento a ser apresentado no invólucro Proposta Financeira)
- 10.1.5. Conter descrição detalhada e correta das características dos serviços a serem executados, conforme as especificações constantes no Anexo II, Planilha de Serviços.
- 10.1.6. Conter descrição detalhada e correta do BDI, conforme Anexo II A.
- 10.1.7. Indicar o prazo de validade da proposta, que deverá ser de no mínimo 60 (sessenta) dias a contar do aceite da proposta.
- 10.1.8. Cotar os preços em moeda nacional, ou seja, em Real (R\$), em algarismos arábicos e por extenso. Em caso de divergência, prevalece o valor por extenso, devendo ser desprezado qualquer valor além dos centavos.
- 10.1.9. Indicar que os preços cotados serão absolutamente líquidos, já incluídos todos os custos diretos ou indiretos, inerente ao objeto (salários, tributos, encargos sociais, fretes, material, etc.).
- 10.1.10. Conter o prazo de execução e o prazo de garantia dos serviços.



Fls.: 104
Ass.: [Signature]

PREFEITURA MUNICIPAL DE ANAPURUS
COMISSÃO PERMANENTE DE LICITAÇÃO DE ANAPURUS
Av. João Francisco Monteles, nº 2001 – Centro Anapurus/MA
CNPJ: 06.116.461/0001-00
E-mail: cpl.anapurus@gmail.com

10.2. A apresentação da proposta implica em submissão integral e irretratável das condições estabelecidas na Lei nº 8.666/93, no presente Edital, bem como aos regulamentos administrativos e normas gerais aplicáveis.

10.3. A licitante deverá apresentar a composição e a memória do cálculo do BDI, conforme a fórmula acima abaixo:

I- Fórmula: $BDI = (1+B1)*(1+B5)*(1+B2+B3+B4)*(1+A)/(1-C1-C2-C3) - 1 =$
onde:

A - Bonificação (lucros)

B - Despesas Indiretas

B 1 - Administração Central

B 2 - Garantia + Seguro

B 3 - Risco

B 4 - Despesas Financeiras

B 5 - Despesas Financeiras

C - Tributos

C 1 - PIS

C 2 - ISS

C 3 - COFINS

C 4 - CPRB (CONTRIBUIÇÃO PREVIDENCIÁRIA SOBRE A RENDA BRUTA)

COMPOSIÇÃO DO BDI SERVIÇO	
A - Bonificação (lucros)	XX%
B - Despesas Indiretas	XX%
B 1 - Administração Central	XX%
B 2 - Garantia + Seguro	XX%
B 3 - Risco	XX%
B 4 - Despesas Financeiras	XX%
C - Tributos	XX%
C 1 - PIS	XX%
C 2 - ISS	XX%
C 3 - COFINS	XX%
C 4 - CPRB (CONTRIBUIÇÃO PREVIDENCIÁRIA SOBRE A RENDA BRUTA)	XX%
BDI	XX%
COMPOSIÇÃO DO BDI SERVIÇO	
A - Bonificação (lucros)	XX%
B - Despesas Indiretas	XX%
B 1 - Administração Central	XX%
B 2 - Garantia + Seguro	XX%
B 3 - Risco	XX%



PREFEITURA MUNICIPAL DE ANAPURUS
COMISSÃO PERMANENTE DE LICITAÇÃO DE ANAPURUS
Av. João Francisco Monteles, nº 2001 – Centro Anapurus/MA
CNPJ: 06.116.461/0001-00
E-mail: cpl.anapurus@gmail.com



B 5 – Despesas Financeiras	XX%
C – Tributos	XX%
C 1 – PIS	XX%
C 2 – ISS	XX%
C 3 – COFINS	XX%
BDI	XX%

10.4 A licitante que deixar de apresentar a composição e a memória de cálculo do BDI, na fórmula exigida acima, terá a sua proposta desclassificada;

11. DO JULGAMENTO

11.1. O julgamento das propostas será realizado pelo critério de **menor preço unitário, sendo observados os valores máximos de referência de cada item que compõe a Planilha de Serviços, Anexo II, do Edital e aceitos pela Prefeitura Municipal de Anapurus para a realização dos serviços.**

11.2. Para o julgamento das Propostas de Preços, a CPL poderá solicitar parecer de técnicos pertencentes ao Quadro de Pessoal da Prefeitura Municipal de Anapurus ou, ainda de pessoas físicas ou jurídicas estranhas a ele, para orientar-se na sua decisão.

11.3. Não se admitirá proposta que apresentar preço do lote ou unitário simbólicos, irrisórios ou de valor zero, incompatíveis com os preços dos insumos e salários de mercado, acrescidos dos respectivos encargos, ainda que esta Tomada de Preços não tenha estabelecido limites mínimos, exceto quando se referirem a materiais e instalações de propriedade da própria, para os quais ele renuncie a parcela ou à totalidade da remuneração.

11.4. À CPL, além do recebimento e exame das propostas, caberá o julgamento da obediência às condições aqui estabelecidas, bem ainda, em seus Anexos, e a decisão quanto às dúvidas ou omissões deste Edital.

11.5. Havendo duas ou mais propostas com valores iguais, o desempate será feito por sorteio, na própria sessão.

12. DOS RECURSOS

12.1. Eventuais recursos contra decisão proferida nesta Tomada de Preços, pela CPL, na fase de Habilitação ou de Classificação e Julgamento das Propostas deverão ser interpostos no prazo de 05 (cinco) dias úteis, dirigido à CPL e



PREFEITURA MUNICIPAL DE ANAPURUS
COMISSÃO PERMANENTE DE LICITAÇÃO DE ANAPURUS
Av. João Francisco Monteles, nº 2001 – Centro Anapurus/MA
CNPJ: 06.116.461/0001-00
E-mail: cpl.anapurus@gmail.com

necessariamente entregues e protocolados no protocolo central da Prefeitura Municipal de Anapurus – MA, situada no mesmo prédio da CPL, sob pena de preclusão.

12.1.1 Os recursos devem ser apresentados por escrito, de forma legível e assinados pelos Representantes Legais, ou Procuradores com poderes específicos, devidamente constituídos na forma do item 4 deste **Edital**.

12.1.2. Não serão considerados os recursos entregues por fax, e-mail ou fora do local, data e hora estabelecidas neste Edital.

12.2. Após o prazo acima mencionado, no caso de interposição de recursos, a CPL comunicará as Licitantes às razões recursais, por e-mail, para contrarrazões no prazo de 05 (cinco) dias úteis, contados da comunicação, sob pena de preclusão.

12.3. Realizada a análise das razões e contrarrazões de recurso, a CPL poderá reconsiderar sua decisão ou, no caso de manutenção da decisão encaminhar o recurso para a Autoridade Superior, devidamente informado, para decisão.

13. DA ADJUDICAÇÃO E CONTRATAÇÃO

13.1. O adjudicatário, cuja convocação se dará dentro do prazo de até 05 (cinco) dias úteis, contados da decisão definitiva do julgamento, deverá comparecer à Prefeitura Municipal de Anapurus, no prazo de 02 (dois) dias úteis após convocado, para assinatura do contrato.

13.2. O prazo para retirar o contrato poderá ser prorrogado, uma vez, por igual período, desde que ocorra motivo justificado, aceito pela Prefeitura Municipal de Anapurus.

13.3. A recusa injustificada do adjudicatário em assinar, aceitar ou retirar o contrato no prazo estabelecido, caracteriza o descumprimento total das obrigações assumidas, sujeitando-o às penalidades previstas no Item 16 deste Edital.

13.4. Expirado o prazo fixado no subitem 13.1, a Prefeitura poderá convocar as remanescentes, na ordem de classificação, para os fins ali indicados, em igual prazo e nas mesmas condições propostas pela primeira classificada, ou revogar a licitação.

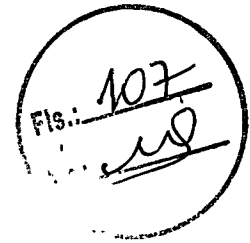

PREFEITURA MUNICIPAL DE ANAPURUS
COMISSÃO PERMANENTE DE LICITAÇÃO DE ANAPURUS
Av. João Francisco Monteles, nº 2001 – Centro Anapurus/MA
CNPJ: 06.116.461/0001-00
E-mail: cpl.anapurus@gmail.com

13.5. As Licitantes convocadas na hipótese prevista no subitem 13.4 não ficarão sujeitos às penalidades em caso de não aceitação das condições ali indicadas.

14. DA VIGÊNCIA CONTRATUAL

14.1. O contrato, que obedecerá às condições estabelecidas neste Edital, será firmado com a empresa adjudicatária para prestação dos serviços objeto em 12 (doze) meses de execução desta licitação e vigorará pelo mesmo período, conforme Projeto Básico, Anexo I deste Edital.

14.1.1. Compete à Administração da Prefeitura Municipal de Anapurus, a opção da extensão do prazo do contrato, constante da cláusula supra, mediante avaliação periódica, das condições que viabilizará tal extensão.

15. DA GARANTIA CONTRATUAL

15.1. Após a assinatura do contrato, conforme previsto no subitem 14.1 desta Tomada de Preços, o Licitante vencedor terá o prazo de 05 (cinco) dias úteis para cumprir as condições nos termos dos subitens a seguir:

15.1.1. Prestar GARANTIA de execução do CONTRATO, no valor de 1% (um por cento) do valor contido no Termo de Referência, na modalidade que vier a optar dentre as adiante relacionadas:

15.1.1.1. Caução em dinheiro – deverá ser depositada em favor da Prefeitura Municipal de Anapurus.

15.1.1.2. Caução em títulos da dívida pública – os títulos deverão ser emitidos sobre a forma escritural, mediante registro em sistema centralizado de liquidação e custódia autorizado pelo Banco Central do Brasil e avaliados pelos seus valores econômicos, conforme definido pelo Ministério da Fazenda.

15.1.1.3. Seguro Garantia – a apólice deverá vigorar pelo prazo do contrato.

15.1.1.4. Fiança Bancária – a carta de fiança deverá vigorar pelo prazo do contrato.

15.2. A prestação da Garantia, nos moldes previstos nos subitens acima, é condição de eficácia do contrato.



PREFEITURA MUNICIPAL DE ANAPURUS
COMISSÃO PERMANENTE DE LICITAÇÃO DE ANAPURUS
Av. João Francisco Monteles, nº 2001 – Centro Anapurus/MA
CNPJ: 06.116.461/0001-00
E-mail: cpl.anapurus@gmail.com

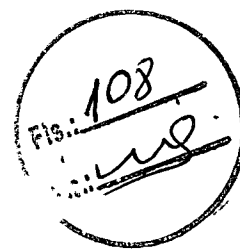

15.3. A garantia somente será liberada após o cumprimento integral das obrigações do Contrato e desde que não existam pendências com a Prefeitura Municipal de Anapurus.

16. DAS SANÇÕES ADMINISTRATIVAS

16.1. Nas hipóteses de descumprimento parcial ou total das obrigações assumidas, ou de infringência de preceitos legais pertinentes, a Prefeitura Municipal de Anapurus, poderá garantir ampla defesa, aplicar segundo a gravidade da falta, as seguintes sanções administrativas:

16.1.1. Advertência.

16.1.2. Multa de 0,3% (zero vírgula três por cento) ao dia, calculada sobre o valor da parcela não cumprida do contrato, considerando a data da notificação, até que seja sanada a irregularidade, ou ainda, na hipótese do adjudicatário deixar de firmar o contrato dentro do prazo estabelecido no subitem 13.1, deste Edital.

16.1.3. Multa de 10%, calculada sobre o valor do contrato, quando decorridos 30 (trinta) dias de atraso no cumprimento das obrigações, ou pelo não atendimento à convocação para assinatura do contrato.

16.1.4. Suspensão temporária do direito de participar de licitações e impedimento de contratar com a Administração, por prazo não superior a 2 (dois) anos.

16.1.5. Declaração de inidoneidade para licitar ou contratar com a Administração Pública enquanto perdurarem os motivos determinantes da punição ou até que seja promovida a reabilitação perante a própria autoridade que aplicou a penalidade que será concedida sempre que o contratado fizer o ressarcimento à Administração pelos prejuízos resultantes e depois de decorrido o prazo da sanção aplicada com base no item anterior.

16.2. As irregularidades de caráter comercial ou técnico, sujeitas às penalidades previstas neste item, serão registradas no Cadastro da Prefeitura Municipal de Anapurus.

17. DAS CONDIÇÕES DE PAGAMENTO



PREFEITURA MUNICIPAL DE ANAPURUS
COMISSÃO PERMANENTE DE LICITAÇÃO DE ANAPURUS
Av. João Francisco Monteles, nº 2001 – Centro Anapurus/MA
CNPJ: 06.116.461/0001-00
E-mail: cpl.anapurus@gmail.com

- 17.1. O pagamento será liberado, de acordo com o cronograma físico-financeiro e executivo após aprovação da Divisão de Engenharia da Anapurus.
- 17.2. O pagamento será creditado em conta corrente da Licitante vencedora, através de ordem bancária contra qualquer instituição bancária indicada na proposta, devendo para isto ficar explicitado o nome do Banco, agência, localidade e número da conta corrente em que deverá ser efetivado o crédito.
- 17.3. A Prefeitura Municipal de Anapurus reserva-se o direito de suspender o pagamento se os serviços prestados estiverem em desacordo com as especificações constantes deste Edital e em seus Anexos.
- 17.4. Nos casos de eventuais atrasos de pagamento, por culpa da Prefeitura, **desde que o contratado não tenha concorrido de alguma forma para tanto**, o valor devido será atualizado financeiramente desde a data referida no inciso 17.1. até a data do efetivo pagamento, em que os juros de mora serão calculados à taxa de 0,5% (meio por cento) ao mês, ou 6% (seis por cento) ao ano, mediante aplicação da seguinte fórmula:

$$I = \frac{(TX/100)}{365}$$

EM = I x N x VP, onde:

I = Índice de atualização financeira;

TX = Percentual da taxa de juros de mora anual;

EM = Encargos moratórios;

N = Número de dias entre a data prevista para o pagamento e a do efetivo pagamento;

VP = Valor da parcela em atraso

- 17.5. No ato do pagamento será comprovada a manutenção das condições iniciais de habilitação quanto à situação de regularidade da empresa.

18. DA ACEITAÇÃO DO OBJETO CONTRATUAL

- 18.1. Executado o contrato, o seu objeto será recebido na forma prevista no art. 73 da Lei nº 8.666/93, dispensado o recebimento provisório nas hipóteses previstas no art. 74 da mesma lei.
- 18.2. O recebimento provisório ou definitivo do objeto do contrato não exclui a responsabilidade civil a ele relativa pela sua perfeita execução do contrato.



PREFEITURA MUNICIPAL DE ANAPURUS
COMISSÃO PERMANENTE DE LICITAÇÃO DE ANAPURUS
Av. João Francisco Monteles, nº 2001 – Centro Anapurus/MA
CNPJ: 06.116.461/0001-00
E-mail: cpl.anapurus@gmail.com

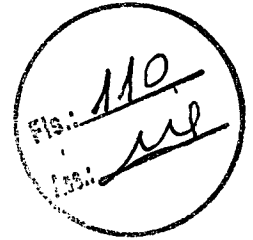

- 18.3. Salvo se houver exigência a ser cumprida pelo contratado, o processamento da aceitação provisória será de 2 (dois) dias e definitiva de 5 (cinco) dias de prazo, contados da entrada do respectivo requerimento.

19. DA SUSTENTABILIDADE

- 19.1. Deverá ser observado e acatar, no que couber, as recomendações da INSTRUÇÃO NORMATIVA Nº 01 do MPOG/SLTI, referente à sustentabilidade, quando da execução dos serviços.

20. DAS DISPOSIÇÕES GERAIS

- 20.1. Fica assegurado à Prefeitura Municipal de Anapurus o direito de, no interesse da Administração, e sem que caibam as Licitantes qualquer tipo de reclamação ou indenização:
- 20.1.1. Adiar a data de abertura dos envelopes, dando conhecimento aos interessados, através de publicação no Diário Oficial da União, com antecedência de pelo menos 24 (vinte e quatro) horas antes da data inicialmente marcada.
 - 20.1.2. Anular, por iniciativa própria mediante provocação de terceiros quando houver ilegalidade ou revogar, por interesse público, a presente Tomada de Preços, sempre em despacho fundamentado, a qualquer tempo dando ciência aos interessados mediante publicação no Diário Oficial da União.
 - 20.1.3. Alterar as condições deste Edital, desde que fixe prazo, não inferior a 15 (quinze) dias para abertura das propostas, a contar da data da publicidade das alterações.
 - 20.1.4. Inspeccionar, na forma do que dispõe o parágrafo terceiro do artigo 43 da Lei 8.666/93, as instalações da empresa licitante, com uma equipe constituída especialmente para este fim, a qualquer momento, durante qualquer fase da licitação, para assegurar a fidelidade das informações prestadas.
- 20.2. A Prefeitura Municipal de Anapurus poderá, a seu critério exclusivo, de acordo com o art. 65, § 1º da Lei nº 8.666/93, reduzir ou aumentar a quantidade do objeto licitado desde que não ultrapasse a 25% (vinte e cinco por cento) do valor inicial atualizado do contrato, mantidas as mesmas condições estipuladas no presente Edital, sem que caiba ao Contratado qualquer reclamação.

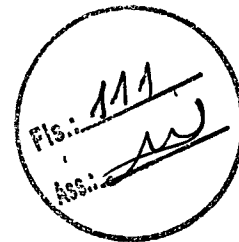

PREFEITURA MUNICIPAL DE ANAPURUS
COMISSÃO PERMANENTE DE LICITAÇÃO DE ANAPURUS
Av. João Francisco Monteles, nº 2001 – Centro Anapurus/MA
CNPJ: 06.116.461/0001-00
E-mail: cpl.anapurus@gmail.com

- 20.3. Caberá à empresa adjudicatária arcar com todos os ônus decorrentes das obrigações sociais e fiscais dos empregados necessários à execução dos serviços, bem como a aquisição dos materiais e equipamentos adequados ao objeto do contrato.
- 20.4. A participação nesta Tomada de Preços implicará na aceitação integral e irretratável das normas deste Edital, bem como na observância dos preceitos legais e regulamentares pertinentes.
- 20.5. Nos casos omissos neste Edital, prevalecerão os dispositivos da Lei 8.666/93, independentemente de sua menção expressa no presente Edital.
- 20.6. Fica eleito o Foro da Comarca de Brejo/MA, para dirimir possíveis litígios decorrentes deste procedimento licitatório.
- 20.7. O presente Edital e seus Anexos, bem como a proposta da licitante vencedora, são partes integrantes do Contrato, independentemente de transcrição.
- 20.8. Os casos não previstos e as dúvidas deste Edital serão resolvidos pela Comissão Permanente de Licitação – CPL/PMA, com base na Lei Federal nº 8.666/93.
- 20.9. É facultada à COMISSÃO ou à Autoridade Superior, em qualquer fase da licitação, a promoção de diligência destinada a esclarecer ou complementar a instrução do processo, vedada a inclusão posterior de documento ou informação que deveria constar no ato da sessão pública.
- 20.10. Os licitantes deste processo sujeitam-se a todos os seus termos, condições e normas, especificações e detalhes, que se comprometem a cumprir plenamente, independentemente de qualquer manifestação escrita ou verbal.
- 20.11. Fica assegurado à PMA/MA o direito de no interesse da Administração, anular ou revogar, a qualquer tempo, no todo ou em parte, a presente licitação, dando ciência aos participantes, na forma da legislação vigente.
- 20.12. As licitantes são responsáveis pela fidelidade e legitimidade das informações e dos documentos apresentados em qualquer fase da licitação.
- 20.13. Após a apresentação da proposta não caberá desistência, salvo por motivo justo, decorrente de fato superveniente e aceito pela Comissão.



PREFEITURA MUNICIPAL DE ANAPURUS
COMISSÃO PERMANENTE DE LICITAÇÃO DE ANAPURUS
Av. João Francisco Monteles, nº 2001 – Centro Anapurus/MA
CNPJ: 06.116.461/0001-00
E-mail: cpl.anapurus@gmail.com

- 20.14. Não havendo expediente ou ocorrendo qualquer fato superveniente que impeça a realização do certame na data marcada, a Sessão será automaticamente transferida para o primeiro dia útil subsequente, no mesmo horário e local anteriormente estabelecido, desde que não haja comunicação da Comissão em contrário.
- 20.15. Na contagem dos prazos estabelecidos neste Edital, excluir-se-á o dia do início e incluir-se-á o dia do vencimento.
- 20.16. O desatendimento de exigências formais não essenciais não importará no afastamento da licitante, desde que seja possível a aferição da sua qualificação e a exata compreensão da sua proposta, durante a realização da sessão pública da Licitação.
- 20.17. No julgamento das propostas de preços e dos documentos de habilitação, poderão ser sanados erros ou falhas que não alterem a substância das propostas, dos documentos e sua validade jurídica, mediante despacho fundamentado, registrado em ata e acessível a todos, atribuindo-lhes validade e eficácia para fins de habilitação e classificação.
- 20.18. A homologação do resultado desta licitação não implicará em direito à contratação.
- 20.19. Este edital e seus anexos estão à disposição dos interessados na Comissão Permanente de Licitação – CPL/PMA, situado no endereço epígrafe a este Edital, de segunda à sexta-feira, no horário das 08:00 às 12:00 horas, onde poderão ser consultados gratuitamente ou obtidos mediante apresentação de 02 (duas) resmas de Papel A4 ou recolhimento da importância de **R\$ 20,00 (vinte reais)**, feito, exclusivamente, através de Documento de Arrecadação Municipal – DAM.
- 20.19.1. As eventuais alterações e esclarecimentos aos termos do Edital serão repassados somente aos adquirentes que procederem de acordo com o item seguinte.
- 20.20. Ao adquirir o edital, o interessado deverá declarar o endereço em que receberá notificação e ainda comunicar qualquer mudança posterior, sob pena de reputar-se válida a notificação encaminhada ao endereço fornecido.
- 20.21. Caso seja necessária a interrupção da sessão, os autos do processo ficarão sob a guarda da Comissão, que designará nova data para a continuação dos trabalhos.

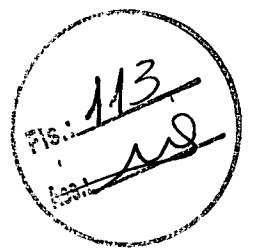

PREFEITURA MUNICIPAL DE ANAPURUS
COMISSÃO PERMANENTE DE LICITAÇÃO DE ANAPURUS
Av. João Francisco Monteles, nº 2001 – Centro Anapurus/MA
CNPJ: 06.116.461/0001-00
E-mail: cpl.anapurus@gmail.com

- 20.22. As licitantes poderão solicitar informações adicionais, eventualmente necessárias, sobre o certame junto a Comissão Permanente de Licitação – CPL/PMA, no endereço epígrafe a este Edital, de segunda à sexta-feira, no horário das 08:00 às 12:00 horas, obedecidos os seguintes critérios:
- 20.22.1. Não serão levadas em consideração pela COMISSÃO, quaisquer consultas, pedidos ou reclamações relativas ao Edital, que não tenham sido formuladas por escrito e devidamente protocoladas ou por fax, até 02 (dois) dias úteis depois da data de publicação do edital.
- 20.22.2. Em hipótese alguma serão aceitos entendimentos verbais entre as partes.
- 20.22.3. Os esclarecimentos aos consulentes serão comunicados a todos os demais interessados que tenham adquirido o presente Edital.
- 20.23. Integram o presente Edital, independentemente de transcrição, seus Anexos.

Anapurus/MA, 14 de Agosto de 2020.

ALDAÊNIO CARVALHO SOARES
Presidente da Comissão Permanente de Licitação
Prefeitura Municipal de Anapurus



PREFEITURA MUNICIPAL DE ANAPURUS
COMISSÃO PERMANENTE DE LICITAÇÃO DE ANAPURUS
Av. João Francisco Monteles, nº 2001 – Centro Anapurus/MA
CNPJ: 06.116.461/0001-00
E-mail: cpl.anapurus@gmail.com

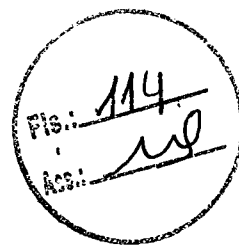

PROCESSO Nº 15042020/2020- PMA

TOMADA DE PREÇOS Nº 008/2020

ANEXO I

**Projeto Básico, Resumo do Projeto,
Planilha Orçamentária Sintética,
Cronograma Financeiro, Memoria de
Calculo, Encargos, Especificações Técnicas
e Plantas (ART do Projeto)
(anexo)**



PREFEITURA MUNICIPAL DE ANAPURUS
COMISSÃO PERMANENTE DE LICITAÇÃO DE ANAPURUS
Av. João Francisco Monteles, nº 2001 – Centro Anapurus/MA
CNPJ: 06.116.461/0001-00
E-mail: cpl.anapurus@gmail.com

PROCESSO Nº 15042020/2020- PMA

TOMADA DE PREÇOS Nº 008/2020

ANEXO II

CARTA DE CREDENCIAMENTO

Por este instrumento particular credenciamos nosso(a) representante o(a) Sr(a).....portador(a) do CPF nº e carteira de identidade n.º..... expedida em/....../....., por, estado civila quem conferimos amplos e especiais poderes para fins e efeitos da licitação referente a TOMADA DE PREÇOS Nº ___/201_, podendo o mesmo interpor recursos, renunciar o direito de recorrer, protestar, assinar documentos, entre eles as atas das sessões públicas de abertura e julgamento da licitação e tudo mais que se fizer necessário ao perfeito e fiel cumprimento deste mandato.

Local e data

Assinatura
(nome completo número da identidade do declarante)
(em papel timbrado da Licitante)



PREFEITURA MUNICIPAL DE ANAPURUS
COMISSÃO PERMANENTE DE LICITAÇÃO DE ANAPURUS
Av. João Francisco Monteles, nº 2001 – Centro Anapurus/MA
CNPJ: 06.116.461/0001-00
E-mail: cpl.anapurus@gmail.com

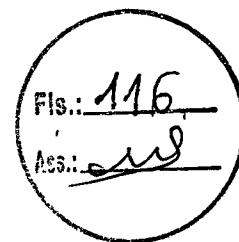

PROCESSO Nº 15042020/2020- PMA

TOMADA DE PREÇOS Nº 008/2020

ANEXO III

MODELO

DECLARAÇÃO DE CONCORDÂNCIA COM O EDITAL

DECLARAMOS, para todos os efeitos legais, que ao apresentar uma proposta, com preços e prazos indicados, estamos de pleno acordo com as condições estabelecidas para esta licitação, às quais nos submetemos incondicional e integralmente.

Local e data

Assinatura
(em papel timbrado da Licitante)



PREFEITURA MUNICIPAL DE ANAPURUS
COMISSÃO PERMANENTE DE LICITAÇÃO DE ANAPURUS
Av. João Francisco Monteles, nº 2001 – Centro Anapurus/MA
CNPJ: 06.116.461/0001-00
E-mail: cpl.anapurus@gmail.com



PROCESSO Nº 15042020/2020- PMA

TOMADA DE PREÇOS Nº 008/2020

ANEXO IV

MODELO DE DECLARAÇÃO DE ELABORAÇÃO INDEPENDENTE DE PROPOSTA

(Identificação da Licitação)

(Identificação completa do representante da licitante), como representante devidamente constituído de (Identificação completa da licitante ou do Consórcio) doravante denominado (Licitante/Consórcio), para fins do disposto no item (completar) do Edital (completar com identificação do edital), declara, sob as penas da lei, em especial o art. 299 do Código Penal Brasileiro, que:

(a) a proposta apresentada para participar da (identificação da licitação) foi elaborada de maneira independente (pelo Licitante/Consórcio), e o conteúdo da proposta não foi, no todo ou em parte, direta ou indiretamente, informado, discutido ou recebido de qualquer outro participante potencial ou de fato da (identificação da licitação), por qualquer meio ou por qualquer pessoa;

(b) a intenção de apresentar a proposta elaborada para participar da (identificação da licitação) não foi informada, discutida ou recebida de qualquer outro participante potencial ou de fato da (identificação da licitação), por qualquer meio ou por qualquer pessoa;

(c) que não tentou, por qualquer meio ou por qualquer pessoa, influir na decisão de qualquer outro participante potencial ou de fato da (identificação da licitação) quanto a participar ou não da referida licitação;

(d) que o conteúdo da proposta apresentada para participar da (identificação da licitação) não será, no todo ou em parte, direta ou indiretamente, comunicado ou discutido com qualquer outro participante potencial ou de fato da (identificação da licitação) antes da adjudicação do objeto da referida licitação;

(e) que o conteúdo da proposta apresentada para participar da (identificação da licitação) não foi, no todo ou em parte, direta ou indiretamente, informado, discutido ou recebido de qualquer integrante de (órgão licitante) antes da abertura oficial das propostas; e

(f) que está plenamente ciente do teor e da extensão desta declaração e que detém plenos poderes e informações para firmá-la.

_____, em ____ de _____ de _____

(representante legal da licitante/ consórcio, no âmbito da licitação, com identificação completa).

(em papel timbrado da Licitante)



PREFEITURA MUNICIPAL DE ANAPURUS
COMISSÃO PERMANENTE DE LICITAÇÃO DE ANAPURUS
Av. João Francisco Monteles, nº 2001 – Centro Anapurus/MA
CNPJ: 06.116.461/0001-00
E-mail: cpl.anapurus@gmail.com

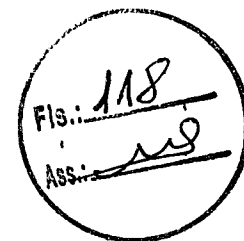

PROCESSO Nº 15042020/2020- PMA

TOMADA DE PREÇOS Nº 008/2020

ANEXO V

MODELO DE DECLARAÇÕES

DECLARAMOS, que não estamos impedidos de contratar com a Administração Pública, nem suspensos de participar de licitação.

DECLARAMOS, também, sob pena da Lei, que não utilizamos mão-de-obra direta ou indireta de menores de 18 (dezoito) anos para a realização de trabalhos noturnos, perigosos ou insalubres, bem como não utilizamos, para qualquer trabalho, mão-de-obra direta ou indireta de menores de 16 (dezesseis) anos, exceto na condição de aprendiz, a partir de 14 (quatorze) anos, conforme disposições do artigo 7º, XXXIII, da Constituição Federal de 1988, Lei n.º 8.666/93 e da Lei 9.854, de 27.10.1999, regulamentada pelo Decreto nº 4.358, de 05.09.2002.

Local e data

Assinatura
(em papel timbrado da Licitante)



PREFEITURA MUNICIPAL DE ANAPURUS
COMISSÃO PERMANENTE DE LICITAÇÃO DE ANAPURUS
Av. João Francisco Monteles, nº 2001 – Centro Anapurus/MA
CNPJ: 06.116.461/0001-00
E-mail: cpl.anapurus@gmail.com

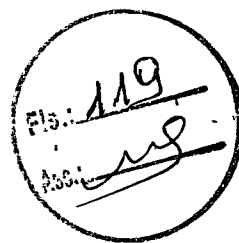

PROCESSO Nº 15042020/2020- PMA

TOMADA DE PREÇOS Nº 008/2020

ANEXO VI

**MODELO DE DECLARAÇÃO DE ENQUADRAMENTO COMO MICROEMPRESA
OU EMPRESA DE PEQUENO PORTE**

_____ /
(razão social da empresa)
inscrita no _____ CNPJ
nº _____ por
intermédio de seu representante legal, o (a)
Sr.(a) _____, portador da
Carteira de Identidade nº _____ e do CPF
nº _____

DECLARA, sob as sanções administrativas cabíveis e sob as penas da lei, que esta empresa, na presente data, é considerada:

- () Microempresa, conforme inciso I do artigo 3º da Lei Complementar nº 123, de 14/12/2006.
- () Empresa de Pequeno Porte, conforme inciso II do artigo 3º da Lei Complementar nº 123, de 14/12/2006.

Declara ainda que a empresa não se encontra alcançada por qualquer das hipóteses descritas no § 4º, do artigo 3º, da Lei Complementar nº 123, de 14 de dezembro de 2006.

Local e data

Assinatura
(em papel timbrado da Licitante)



PREFEITURA MUNICIPAL DE ANAPURUS
COMISSÃO PERMANENTE DE LICITAÇÃO DE ANAPURUS
Av. João Francisco Monteles, nº 2001 – Centro Anapurus/MA
CNPJ: 06.116.461/0001-00
E-mail: cpl.anapurus@gmail.com

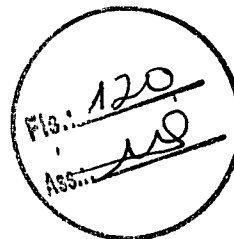

PROCESSO Nº 15042020/2020- PMA

TOMADA DE PREÇOS Nº 008/2020

ANEXO VII

DECLARAÇÃO DE VISTORIA

ATESTO para fins de participação na Tomada de Preços nº 008/2020, que a empresa

CNPJ nº _____

Endereço _____

Telefone _____ Fax _____

E-mail: _____

Representada por _____
compareceu ao local, no dia e horário abaixo discriminados, sendo-lhe franqueado(a) vistoria em todas as dependências, tendo se inteirado(a) das condições gerais, bem como lhe foram esclarecidas todas as dúvidas sobre a execução dos serviços objeto desta licitação.

Local e data

Representante da PMA

Representante da Empresa



PREFEITURA MUNICIPAL DE ANAPURUS
COMISSÃO PERMANENTE DE LICITAÇÃO DE ANAPURUS
Av. João Francisco Monteles, nº 2001 – Centro Anapurus/MA
CNPJ: 06.116.461/0001-00
E-mail: cpl.anapurus@gmail.com

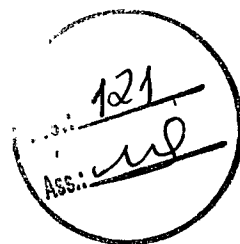

PROCESSO Nº 15042020/2020- PMA

TOMADA DE PREÇOS Nº 008/2020

ANEXO VIII

MINUTA DE CONTRATO DE PRESTAÇÃO DE SERVIÇOS

Pelo presente instrumento, A PREFEITURA MUNICIPAL DE ANAPURUS - PMA, entidade de direito público, inscrita no CNPJ sob o Nº, com sede na cidade de Anapurus/MA, localizada na Avenida João Francisco Monteles, nº 2001, Centro, Anapurus-MA, neste ato representada pelo seu Secretário, o Sr. -----, brasileiro, casado, residente e domiciliado nesta cidade, portador do CPF nº ----- e RG nº -----, doravante denominada simplesmente CONTRATANTE, e do outro lado a Empresa _____ inscrita no CNPJ sob o nº _____ estabelecida à Rua _____, representada por seu(ua) _____, o(a) Srº(a) _____, (descrever nome, nacionalidade, estado civil, profissão), portador(a) do CPF nº _____ e RG nº _____, residente e domiciliado(a) à Rua _____, doravante denominada simplesmente CONTRATADA, submetendo-se as partes às disposições constantes nos termos da Lei nº 8.666, de 21 de junho de 1993, da Lei nº 10.520, de 17 de julho de 2002, da Lei de Diretrizes Orçamentárias vigente e do Decreto nº 7.983, de 8 de abril de 2013, aplicando-se também os procedimentos determinados pela Lei Complementar 123/2006, resolvem celebrar o presente Contrato para execução de determinada obra, tendo em vista o resultado da licitação procedida na modalidade Tomada de Preços nº 008/20200 – CPL/PMA, oriunda do Processo Administrativo nº ____ - Sec _____, Adjudicação nº ____/201_ e Homologação datada de ____/____/201_, mediante as Cláusulas e condições seguintes:

CLÁUSULA PRIMEIRA - OBJETO

O objeto do presente contrato é a Contratação de empresa especializada em serviços de engenharia para obra de obra de reforma e ampliação da sede da Prefeitura Municipal de Anapurus, conforme especificações constantes do Projeto Básico (Anexo I) do Edital da Tomada de Preços nº XXX/XXXX, bem como a Proposta da **CONTRATADA**, datada de .././...., instrumentos estes que passam a integrar e complementar o presente contrato, independentemente de transcrição.

CLÁUSULA SEGUNDA - SERVIÇOS A SEREM EXECUTADOS



PREFEITURA MUNICIPAL DE ANAPURUS
COMISSÃO PERMANENTE DE LICITAÇÃO DE ANAPURUS
Av. João Francisco Monteles, nº 2001 – Centro Anapurus/MA
CNPJ: 06.116.461/0001-00
E-mail: cpl.anapurus@gmail.com

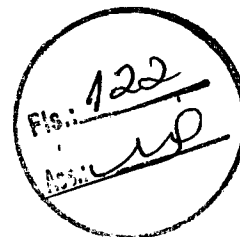

2.1. DESCRIÇÃO

2.1. Todos os procedimentos técnicos adotados para a execução dos serviços de engenharia necessários para a consecução do objeto estão detalhados no Caderno de Execuções Construtivas, parte integrante do APENDICE C do Projeto Básico (Anexo I) e deverão estar em conformidade com as Normas Brasileiras da ABNT pertinentes.

2.2. GARANTIA

2.2.1. A **CONTRATADA** fica ciente de que os serviços terão garantia de 12 (doze) meses, a contar da data de atestação da última fatura pela Divisão de Engenharia.

CLÁUSULA TERCEIRA - OBRIGAÇÕES DA CONTRATADA

Constituem obrigações da **CONTRATADA**:

- 3.1. Cumprir todas as especificações, encargos e obrigações descritas no Edital da Tomada de Preços nº XXX/XXXX e seus anexos, que para todos os efeitos integram este instrumento;
- 3.2. Fornecer todos os materiais necessários, que deverão ser de primeira qualidade, de acordo com as normas vigentes e que serão previamente submetidos à aprovação da fiscalização.
- 3.3. Fornecer todos os equipamentos, ferramentas e mão-de-obra especializada, assumindo todos os custos e encargos trabalhistas, securitários e previdenciários.
- 3.4. Cumprir todas as leis, regulamentos, normas e posturas em vigor, concernentes aos serviços sob sua responsabilidade, arcando com quaisquer taxas, emolumentos, infrações, multas e obrigações contra terceiros.
- 3.5. Tomar todas as precauções para garantir a integridade do prédio e de seus componentes, bem como a segurança de pessoas, responsabilizando-se por todos os danos causados, em consequência de atos ou omissões de seus funcionários, durante a execução dos serviços.
- 3.6. Assumir as responsabilidades sobre a execução das etapas dos serviços por ela sub-empregados.
- 3.7. Executar eventuais etapas, não constantes destas especificações, mas inerentes à natureza da obra contratada, já que trata-se de imóvel antigo.
- 3.8. Restaurar com perfeição todas as áreas danificadas durante a realização das obras, com os respectivos acabamentos.
- 3.9. Fornecer aos seus funcionários uniformes, crachás de identificação, e todos os equipamentos de segurança necessários.



PREFEITURA MUNICIPAL DE ANAPURUS
COMISSÃO PERMANENTE DE LICITAÇÃO DE ANAPURUS
Av. João Francisco Monteles, nº 2001 – Centro Anapurus/MA
CNPJ: 06.116.461/0001-00
E-mail: cpl.anapurus@gmail.com

- 3.10. Indicar um representante formalmente credenciado, que deverá permanecer no local, servindo de interlocutor entre a **CONTRATADA** e a fiscalização.
- 3.11. Manter no local um diário, com informações detalhadas das principais ocorrências.
- 3.12. Informar horário de trabalho, que só poderá ser modificado com prévia autorização da fiscalização. Em caso de necessidade de trabalho em fins de semana, feriados ou em horário noturno, tal fato deverá ser comunicado à fiscalização, com 48 horas de antecedência.
- 3.13. Retirar imediatamente do local, qualquer funcionário que se torne inconveniente ou incapaz de bem executar suas atribuições.
- 3.14. Manter o local limpo, reunindo em uma só área todo material de entulho, que deverá ser retirado semanalmente.
- 3.15. Após a execução das obras, o local deverá ser entregue completamente limpo e desimpedido, pronto para ser ocupado pela **CONTRATANTE**.
- 3.16. A aceitação final só será dada após a constatação da perfeita qualidade dos serviços executados.
- 3.18 - providenciar junto ao CREA, a devida Anotação de Responsabilidade Técnica - ART, em relação aos serviços ora contratados, apresentando de imediato o respectivo protocolo de requerimento.

CLÁUSULA QUARTA - OBRIGAÇÕES DA CONTRATANTE

- 4.1. Permitir o livre acesso dos empregados da **CONTRATADA** ao local da execução dos serviços;
- 4.2. Colaborar com a **CONTRATADA**, prestando as informações e os esclarecimentos que venham a ser solicitados pelo preposto ou responsável técnico da **CONTRATADA**;

CLÁUSULA QUINTA - VALOR

A **CONTRATANTE** pagará à **CONTRATADA**, pelos serviços executados, o valor de **R\$ _____** (_____), em conformidade com o cronograma físico-financeiro e executivo, após a aprovação da Divisão de Engenharia da **CONTRATANTE**;

- 5.1. O pagamento será creditado em conta corrente da **CONTRATADA**, através de ordem bancária contra qualquer instituição bancária indicada na proposta, devendo para isto ficar explicitado o nome do Banco, agência, localidade e número da conta corrente em que deverá ser efetivado o crédito.



PREFEITURA MUNICIPAL DE ANAPURUS
COMISSÃO PERMANENTE DE LICITAÇÃO DE ANAPURUS
Av. João Francisco Monteles, nº 2001 – Centro Anapurus/MA
CNPJ: 06.116.461/0001-00
E-mail: cpl.anapurus@gmail.com



- 5.2. A **CONTRATANTE** reserva-se o direito de suspender o pagamento se os serviços prestados estiverem em desacordo com as especificações constantes deste Edital e em seus Anexos.

Para atender às despesas decorrentes deste contrato, classificada na dotação orçamentária: 02 – Poder Executivo; 0204 – Secretaria Municipal de Infraestrutura; 26.782.0003.1010 – Construção, Ampliação e Recuperação de Estradas, Pontes e Bueiros das Via Municipal ; 3.3.90.39.00 – Outros Serviços de Terceiros Pessoa Jurídica.

- 5.3. Na hipótese de atraso no pagamento, por culpa da **CONTRATANTE**, o valor devido será atualizado financeiramente, em conformidade com o subitem 17.4 do Edital da Tomada de Preços nº 008/2020;
- 5.4. A **CONTRATADA** não poderá pleitear junto à **CONTRATANTE** quaisquer pagamentos motivados por eventuais falhas ou erros contidos em suas propostas comerciais;
- 5.5. No ato de pagamento previsto no item 6.1, serão verificadas as condições iniciais de habilitação da **CONTRATADA**, quanto à regularidade de sua situação, como condição para a liberação do valor respectivo.
- 5.6. A **CONTRATADA** deverá apresentar a **CONTRATANTE** a fatura, bem como os demais documentos exigidos, de acordo com cada produto elaborado e devidamente aprovado para cada localidade, conforme apresentado na Proposta.
- 5.7. A primeira fatura dos serviços só será paga com a apresentação da cópia da Anotação de Responsabilidade Técnica - ART dos serviços referentes ao contrato, para elaboração de registro junto ao CREA / CAU, bem como documentos que comprovem que os serviços foram inscritos no INSS.
- 5.8. O planejamento e a execução de cada uma das etapas de trabalho deverão ser conduzidos **in loco** de modo a garantir o cumprimento harmônico do cronograma físico do valor do objeto deste Contrato.
- 5.9. Os pagamentos dos serviços serão efetuados parceladamente, definidos nos Relatórios, apresentados conforme exigência no Termo de Referência e devidamente atestados estes serviços pela Fiscalização da **CONTRATANTE**, mediante a apresentação da fatura, nota fiscal, em conformidade com o Cronograma Físico-Financeiro dos serviços.



PREFEITURA MUNICIPAL DE ANAPURUS
COMISSÃO PERMANENTE DE LICITAÇÃO DE ANAPURUS
Av. João Francisco Monteles, nº 2001 – Centro Anapurus/MA
CNPJ: 06.116.461/0001-00
E-mail: cpl.anapurus@gmail.com



- 5.10. O prazo para pagamento dos serviços executados não será superior a trinta (30) dias, contados da data da apresentação da fatura, nota fiscal, atesto dos serviços e termo de recebimento definitivo dos serviços executados.
- 5.11. Para o pagamento das medições a CONTRATADA deverá apresentar juntamente com a Nota Fiscal e Fatura, as Certidões de Regularidades com o INSS, FGTS, CNDT e Fazenda Federal assim como a comprovação do pagamento dos encargos previdenciários resultantes da execução deste CONTRATO, com a apresentação da Guia de Recolhimento do INSS e do FGTS referente ao mês imediatamente anterior à solicitação do pagamento de acordo com o disposto no art. 31 da Lei nº 8.212, de 24 de julho de 1991 e cópia da folha de pagamento ou contracheque dos empregados que trabalham na execução deste Contrato.
- 5.12. Nenhum pagamento será efetuado à CONTRATADA enquanto pendente de liquidação de qualquer obrigação que lhe tenha sido imposta em virtude de penalidade ou inadimplência, sem que isso gere direito ao pleito de revisão de preços ou correção monetária. Sendo que quando da medição final ainda será necessário a apresentação das certidões fiscais quando da habilitação do certame e apresentação de quitação do ISSQN.

CLÁUSULA SEXTA - ACOMPANHAMENTO E FISCALIZAÇÃO

- 6.1. A execução do contrato será acompanhada e fiscalizada por representante da **CONTRATANTE** especialmente designado por meio de ato específico, doravante denominado "Fiscal do Contrato", podendo ser auxiliado por profissionais do quadro da CONTRATANTE e/ou de empresa ou profissional especializado a ser contratado para esse fim.

CLÁUSULA SÉTIMA - PRAZO DE VIGÊNCIA E DE EXECUÇÃO

- 7.1. O presente Contrato vigorará pelo período de 12 (doze) meses, e sua execução será de 90 (noventa) dias conforme Projeto Básico, Anexo I deste Edital.
- 7.2. Compete à **CONTRATANTE**, a opção da extensão do prazo do contrato, constante da cláusula supra, mediante avaliação periódica, das condições que viabilizará tal extensão.

CLÁUSULA OITAVA - PENALIDADES



PREFEITURA MUNICIPAL DE ANAPURUS
COMISSÃO PERMANENTE DE LICITAÇÃO DE ANAPURUS
Av. João Francisco Monteles, nº 2001 – Centro Anapurus/MA
CNPJ: 06.116.461/0001-00
E-mail: cpl.anapurus@gmail.com

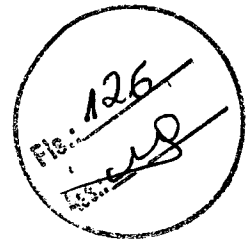

8.1. Nas hipóteses de descumprimento parcial ou total das obrigações assumidas, ou de infringência de preceitos legais pertinentes, a **CONTRATANTE**, poderá garantir ampla defesa, aplicar segundo a gravidade da falta, as seguintes sanções administrativas:

8.1.1. Advertência.

8.1.2. Multa de 0,3% (zero vírgula três por cento), ao dia calculada sobre o valor da parcela não cumprida do contrato, considerando a data da notificação, até que seja sanada a irregularidade, ou ainda, na hipótese do adjudicatário deixar de firmar o contrato dentro do prazo estabelecido no subitem 13.1 do Edital da Tomada de Preços nº 012/2020.

8.1.3. Multa de 10%, calculada sobre o valor do contrato, quando decorridos 30 (trinta) dias de atraso no cumprimento das obrigações, ou pelo não atendimento à convocação para assinatura do contrato.

8.1.4. Suspensão temporária do direito de participar de licitações e impedimento de contratar com a Administração, por prazo não superior a 2 (dois) anos.

8.1.5. Declaração de inidoneidade para licitar ou contratar com a Administração Pública enquanto perdurarem os motivos determinantes da punição ou até que seja promovida a reabilitação perante a própria autoridade que aplicou a penalidade que será concedida sempre que o contratado fizer o ressarcimento à Administração pelos prejuízos resultantes e depois de decorrido o prazo da sanção aplicada com base no item anterior.

8.2. As irregularidades de caráter comercial ou técnico, sujeitas às penalidades previstas neste item, serão registradas no SICAF.

CLÁUSULA NONA - RESCISÃO

10.1. O presente Contrato poderá ser rescindido pela **CONTRATANTE**, de pleno direito, nos casos especificados na Lei nº 8.666/93, independentemente de notificação judicial ou extrajudicial, cabendo, ainda à Contratada indenizar a **CONTRATANTE** seu efetivo prejuízo, por eventual dano a que se tenha dado causa, caso a **CONTRATADA** descumpra quaisquer de suas Cláusulas.

10.2. Poderá também este contrato ser rescindido por comum acordo entre as partes, firmando-se, então, Termo de Rescisão em que suas condições venham a ser especificadas.

CLÁUSULA DÉCIMA - ACEITAÇÃO DO OBJETO CONTRATUAL



PREFEITURA MUNICIPAL DE ANAPURUS
COMISSÃO PERMANENTE DE LICITAÇÃO DE ANAPURUS
Av. João Francisco Monteles, nº 2001 – Centro Anapurus/MA
CNPJ: 06.116.461/0001-00
E-mail: cpl.anapurus@gmail.com

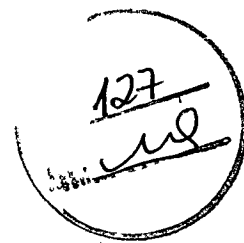

- 10.1. Executado o contrato, o seu objeto será recebido na forma prevista no art. 73 da Lei nº 8.666/93, dispensado o recebimento provisório nas hipóteses previstas no art. 74 da mesma lei.
- 10.2. O recebimento provisório ou definitivo do objeto do contrato não exclui a responsabilidade civil a ele relativa pela sua perfeita execução do contrato.
- 10.3. Salvo se houver exigência a ser cumprida pela **CONTRATADA**, o processamento da aceitação provisória será de 2 (dois) dias e definitiva de 5 (cinco) dias de prazo, contados da entrada do respectivo requerimento

CLÁUSULA DÉCIMA-PRIMEIRA - SUSTENTABILIDADE

11.1 A **CONTRATADA** deverá acatar, no que couber, as recomendações da INSTRUÇÃO NORMATIVA Nº 01 do MPOG/SLTI, referente à sustentabilidade, quando da execução dos serviços.

CLÁUSULA DÉCIMA-SEGUNDA - PUBLICAÇÃO

12.1. Este contrato será publicado pela **CONTRATANTE** no Diário Oficial da União, de acordo com o disposto no Parágrafo Primeiro, do art. 61, da Lei Nº 8.666/93.

CLÁUSULA DÉCIMA-TERCEIRA - DOS ACRÉSCIMOS E SUPRESSÕES

13.1. A **CONTRATADA** fica obrigada a aceitar, nas mesmas condições contratuais, os acréscimos ou supressões que se fizerem nos serviços até o limite de 25% (vinte e cinco por cento) do valor inicial atualizado do contrato, consoante dispõe a Lei Federal nº. 8.666/93.

CLÁUSULA DÉCIMA-QUARTA - DO REAJUSTAMENTO

14.1 O valor deste contrato permanecerá por força da Lei nº 10.192, de 14 de fevereiro de 2001, irreatável durante o período de 12 (doze) meses. Após esse período os mesmos poderão ser reajustados para mais ou para menos, de acordo com a variação do Índice da construção civil disponibilizado pela FGV, com a aplicação da seguinte fórmula de reajuste:

$$R = \frac{I_i - I_o}{I_o} \times V$$

onde:



PREFEITURA MUNICIPAL DE ANAPURUS
COMISSÃO PERMANENTE DE LICITAÇÃO DE ANAPURUS
Av. João Francisco Monteles, nº 2001 – Centro Anapurus/MA
CNPJ: 06.116.461/0001-00
E-mail: cpl.anapurus@gmail.com

R = Valor do Reajuste procurado

Ii = Índice relativo à data do reajuste.

IO = Índice inicial, refere-se ao índice correspondente à data da entrega da proposta da licitação.

V = Valor contratual da obra.

CLÁUSULA DÉCIMA-QUINTA - FORO

15.1 Fica eleito o foro da Comarca de Brejo, Maranhão, para dirimir quaisquer questões oriundas da execução deste contrato.

Assim ajustadas, obrigando-se por si e sucessores, as partes firmam o presente instrumento em 3 (três) vias de igual teor e forma, juntamente com as testemunhas abaixo

Anapurus, _____

.....
Presidente da **CONTRATANTE**

.....
Representante Legal da **CONTRATADA**

ESPECIFICAÇÕES TÉCNICAS PARA A CONSTRUÇÃO DE PONTES EM MADEIRA DE LEI

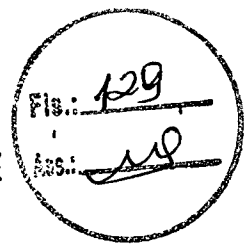

As especificações aqui prescritas visam fornecer subsídios capazes de garantir uma execução economicamente viável, dentro dos padrões técnicos de engenharia, devendo ser aplicada apenas em relação aos serviços previstos na planilha de quantitativos e custos, peça componente do Projeto Básico de Engenharia, quando da execução da obra.

01 – OBRAS TRANSVERSAIS - Definição

São as obras necessárias para permitir a passagem das águas de um lado ao outro do corpo estradal e subdividem-se em duas categorias: obras de arte correntes e obras de arte especiais.

A obra de arte especial deverá ser entendida como aquela cujo vão livre total seja superior a 6,00 (seis) metros medidos entre os encontros ou entre os pilares, tais como ponte, pontilhão, viaduto e bueiros múltiplos. Em caso contrário será entendida como obra de arte corrente.

1.1 – Obras de arte especiais (pontes)

A altura das pontes deve ser determinada considerando-se que a folga mínima a ser exigida entre o nível da enchente máxima e a face inferior da superestrutura seja de 1,00 m para condições normais de escoamento; de 0,50 m no caso de bacia de represamento (quando houver controle do nível máximo d'água e não existir vegetação flutuante) ou de 2,00 m no caso de rios de regime torrencial e com possibilidade de transporte superficial de vegetação densa.

As obras de arte especiais poderão ser executadas em:

1) Ponte de Madeira de Lei

Recomendadas para solos que apresentem baixa capacidade de suporte aos esforços a que serão submetidos, onde a transferência dos esforços ao subsolo se dará por meio de estacas cravadas.

Nessas condições e quando a altura da ponte seja superior a 2,50m, com grande disponibilidade de madeira na região, a ponte em madeira é recomendada. Possuem menor durabilidade e tem como consequência menor vida útil.

Lucas Lima
Engenheiro Civil
CREA-MA 117.05030-7

As madeiras a serem utilizadas nos tipos de ponte acima mencionadas deverão ser madeira de lei, do tipo maçaranduba, tatajuba, cumaru, aroeira, itaúba ou similar e seus vãos devem ser superior a 4,00 m de comprimento e largura mínima de 5,00 m.

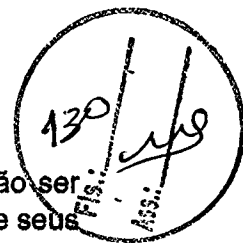

02 – CONSIDERAÇÕES GERAIS

Na construção das pontes deverão ser adotadas as recomendações disposta a seguir:

- adoção das exigências, especificações, desenhos e das normas técnicas usuais para estrutura de madeira;
- especial atenção deverá ser dispensada no cravamento das estacas, de modo a evitar rachaduras. Se estas ocorrerem, deverão ser substituídas, principalmente quando se tratar de peças estruturais;
- as estacas deverão ser cravadas até atingirem a “nega”, tendo o cuidado de proteger suas cabeças;
- na impossibilidade das estacas serem cravadas no solo, deverão se assentar sobre uma base de concreto ciclópico, observando o método construtivo adequado;
- as peças que não satisfizerem as exigências do projeto, seja pela bitola ou pelas características físicas e mecânicas, deverão ser recusadas e substituídas, a juízo da fiscalização;
- deverá ser evitada a utilização de madeira verde na execução da ponte;
- no recebimento das peças, a fiscalização deverá verificar os possíveis defeitos da madeira, em especial aquelas que deverão suportar grandes esforços de compressão, flexão e cisalhamento;
- cuidados especiais deverão ser tomados quanto à utilização de parafusos para solidarização das peças e dos espaçamentos adotados, de modo a serem compatíveis com as tensões admissíveis;
- na solidarização das peças pelo uso de pregos deverão ser verificados o tipo, o espaçamento e a quantidade de pregos a serem utilizados;
- ao ser instalado o escoramento, a operação de descimbramento deverá ser feita simultânea e simetricamente, para evitar inversão de esforços e riscos de fissuração das peças.

Em caso de pontes de madeira com fundações em blocos de concreto armado, os blocos terão as dimensões de (6,00 x 1,00 x 0,80) m, a cada vão de 6,00 m e quando necessário, deverá ser utilizada uma parede de contenção em alvenaria de pedra nas alas da ponte.

Observações: O excesso de cravação pode provocar o esmagamento e a separação das fibras na cabeça da estaca. A fixação de uma tira metálica ao redor da cabeça da estaca deve reduzir o dano a proporções toleráveis. Além disso, como as estacas de madeira não são particularmente apropriadas para cravação em solos

Luís Lima
Engenheiro Civil
CREA-MA: J-1708030-7

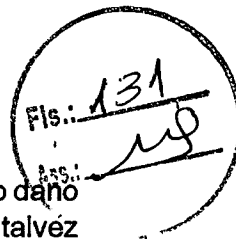

resistentes, geralmente uma ponteira metálica é fixada ao pé da estaca. Ocorrendo dano na estaca e sendo o peso do martelo apropriado para as condições de cravação, talvez seja necessário reduzir a carga de projeto da estaca de tal forma que uma menor altura de queda possa ser usada e um menor número de golpes possa ser aplicado para sua instalação.

03 – INFRA E MESOESTRUTURA

03.1 – Pontes em Madeira de Lei.

Os pilares serão cravados através de bate-estacas até a obtenção da “nega” estabelecida pela fiscalização

Em caso de emendas nos pilares, estas deverão ser realizadas através de chapa de ferro e parafusos de diâmetro = 5/8”.

04 – SUPERESTRUTURA

As pontes em geral terão sua estrutura em vigamento isostático e nos apoios às vigas, transmitirão os esforços à mesoestrutura por balancins, os quais serão consolidados por meio de braçadeiras metálicas.

Os tabuleiros são executados com peças de madeira serradas (pranchas), dispostas na direção perpendicular às longarinas.

O tabuleiro será composto por justaposição de pranchões e rodeiros fixados por meio de parafusos.

Nas longarinas de extremidades serão fixadas vigas que desempenharão a função de defensas.

05 – ENCONTROS DE PONTE

Com a função de contenção dos aterros dos encabeçamentos das pontes serão executados as alas e cortinas de contenção, como se segue:

05.1 – Pontes em Madeira de Lei.

Os encontros das pontes terão estruturas independentes, apresentando esconsidade igual a 135° em relação à lateral da mesma.

Salienta-se a importância da esconsidade dos encontros para evitar o desmoronamento do aterro e também a exigência de pregos 26 x 72 na fixação dos pranchões.

Lucas Lima
Engenheiro Civil
CREA-MA 11708030-7



06 – FERRAGENS

As ferragens utilizadas para a fixação das peças na mesoestrutura serão do tipo parafuso com diâmetro = 5/8". O contraventamento nas pontes em madeira também será com parafuso de diâmetro = 5/8". Para a superestrutura serão utilizados parafusos com diâmetros diversos.

07 – ATERROS

Terrenos de Fundação: Caso não esteja explicitado no projeto, a construção de aterros será precedida de inspeção da fiscalização nos terrenos que os suportarão, para prevenir futuras ocorrências de recalques. Na inspeção será verificado, no que couber:

- a) - existência de água de nascente ou de infiltração;
- b) - materiais de fundações moles ou saturadas instáveis;
- c) - existência de planos inclinados de escorregamentos subterrâneos;
- d) - existência de encostas íngremes, especialmente as muito lisas, úmidas ou cobertas de vegetação;
- e) - encostas rochosas íngremes.

Os aterros só deverão ser iniciados depois de concluídas todas as obras de arte correntes que interceptarem o corpo estradal.

Somente serão utilizados, na constituição de aterros, os materiais que, a critério da fiscalização, tenham características adequadas.

Ao juízo da fiscalização, a partir do início da construção da estrada, volumes de corte em excesso que resultariam em "bota-fora" poderão ser utilizados em aterros para alargamento da plataforma, adensamento de taludes ou bermas de equilíbrio.

Argila coloidal (como a vasa), materiais húmosos (tais quais a terra vegetal, a turfa e o carvão mineral) e a terra oriunda de decomposição de rochas micáceas são materiais inadequados para constituição de aterros.

Os aterros serão executados em camadas sucessivas na espessura de 0,30m. Essa espessura poderá ser reduzida, a critério da fiscalização, quando o material a ser compactado se constituir de solos argilosos com pouco ou nenhum material granular, devido às dificuldades decorrentes da incorporação de umidades e da trabalhabilidade.

Lucas Lima
Engenheiro Civil
CREA-MG 14768030-7

Fis.: 133
[Handwritten signature]

A extensão a ser adotada deverá ser aquela que após umedecimento e compactação adequados resulte uma espessura na camada de 0,20m.

Todas as camadas deverão ser convenientemente compactadas na "umidade ótima" até que seja obtida a "massa específica aparente seca" correspondente a 95% da "massa específica do material", sendo que na camada final deverá ser de 100% da "massa específica aparente seca máxima" do Proctor Normal.

Os trechos que não atingirem as exigências neste subitem, a juízo da fiscalização, deverão ser escarificados, homogeneizados, levados à umidade adequada e novamente compactados para satisfazer as condições exigidas.

Os aterros superiores a 0,80m de altura deverão ser construídos considerando o acréscimo de 0,50m de ambos os lados da plataforma. Este procedimento deverá ser adotado de acordo com as condições estabelecidas no Projeto ou a critério da fiscalização.

O aterro da região situada entre a obra de arte e a estrada deve ser feito com material selecionado, que confira ao mesmo as condições satisfatórias com um mínimo de recalque. Nos enchimentos de cavas de fundação e em área de difícil acesso ao equipamento usual de compactação, os aterros serão executados mediante o uso de equipamentos adequados, como sapos mecânicos. A execução será nas mesmas condições descritas nos subitens precedentes e subsequentes, no que couber.

A inclinação dos taludes de aterro deverá obedecer às condições estabelecidas no Projeto. Se por algum motivo houver sido omitida, deverá ser adotada a inclinação 3:2, que poderá variar em função do tipo de solo, a juízo da fiscalização.

7.1 – Metodologia Executiva dos Aterros.

O material deverá ser descarregado em montes ou em leiras no leito da estrada e espalhados em camadas, mediante a utilização dos equipamentos adequados.

Qualquer que seja o procedimento utilizado na descarga e espalhamento do material, o acabamento deverá ser executado por motoniveladora, ou equipamento similar, para obtenção da necessária uniformidade de distribuição e de espessura de camada.

Quando necessário umedecer o material para compactação. A água deverá ser adicionada ao solo por caminhão tanque munido de aspersor ou de borrifador. Se, ao contrário, a umidade for excessiva, a evaporação poderá ser agilizada pela utilização de motoniveladora ou grade de discos.

No decorrer do processo, deverão ser adotadas precauções para não prejudicar a camada precedente compactada.

Concluídas as etapas anteriores, a compactação será iniciada.

Nos aterros assentados sob encostas com inclinação transversal acentuada, a escarificação deverá ser feita com um trator de lâmina produzindo ranhuras acompanhando as curvas de nível.

Lucas Lima
Engenheiro Civil
CREA-MG 11408030-7

08 – CONSIDERAÇÕES FINAIS

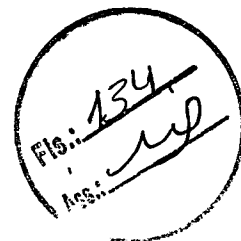

Na construção das pontes deverão ser seguidas as recomendações disposta a seguir:

- Apresentação da ART (Anotação de Responsabilidade de Técnica), do engenheiro responsável pela execução da obra, devidamente quitada, antes do início das obras;
- Livro Diário de Obra, deve ser preenchido diariamente e ficar disposto na obra.
- Para medições é obrigatório apresentação de solicitação por escrito do valor pretendido bem

como demonstração deste em planilha elaborada pelo empreiteiro, que devem estar de acordo com os quantitativos executados e dentro da planilha licitada, a planilha deverá ser acompanhada com relatório fotográfico mostrando todas as etapas e serviços que estão sendo solicitadas.

Todas as camadas deverão ser convenientemente compactadas na “umidade ótima” até que seja obtida a “massa específica aparente seca” correspondente a 95% da “massa específica do material”, sendo que na camada final deverá ser de 100% da “massa específica aparente seca máxima” do Proctor Normal.

Os trechos que não atingirem as exigências neste subitem, a juízo da fiscalização, deverão ser escarificados, homogeneizados, levados à umidade adequada e novamente compactados para satisfazer as condições exigidas.

Os aterros superiores a 0,80m de altura deverão ser construídos considerando o acréscimo de 0,50m de ambos os lados da plataforma. Este procedimento deverá ser adotado de acordo com as condições estabelecidas no Projeto ou a critério da fiscalização.

O aterro da região situada entre a obra de arte e a estrada deve ser feito com material selecionado, que confira ao mesmo as condições satisfatórias com um mínimo de recalque. Nos enchimentos de cavas de fundação e em área de difícil acesso ao equipamento usual de compactação, os aterros serão executados mediante o

uso de equipamentos adequados, como sapos mecânicos. A execução será nas mesmas condições descritas nos subitens precedentes e subsequentes, no que couber.

A inclinação dos taludes de aterro deverá obedecer às condições estabelecidas no Projeto. Se por algum motivo houver sido omitida, deverá ser adotada a inclinação 3:2, que poderá variar em função do tipo de solo, a juízo da fiscalização.

Lucas Lima
Engenheiro Civil
CREA 11708030-7

Fls: 135
Ass: *[Signature]*



PREFEITURA MUNICIPAL DE ANAPURUS
CNPJ: 06.116.461/0001-00

Obra
REFORMA DE PONTES EM ESTRADAS VICINAIS

Bancos
SINAPI - 02/2020 - Maranhão
SICRO3 - 10/2019 - Maranhão

B.D.I.
25,0%

Encargos Sociais
Não Desonerado:
embutido nos preços
unitário dos insumos de
mão de obra, de acordo
com as bases.

Planilha Orçamentária Resumida

Item	Descrição	Total
1	SERVIÇOS PRELIMINARES	2.223,66
2	PONTE POVOADO GUABIRABA	56.971,63
3	PONTE POVOADO BANDEIRA	54.091,33
4	PONTE POVOADO BREJIM	55.357,37
5	PONTE COBRAS E LAGARTOS	47.979,33
6	PONTE POVOADO ANGICAL	46.060,24
7	PONTE POVOADO CARNAÚBA DO ISMAEL	41.337,01
8	PONTE POVOADO BÉBEDOURO	15.401,99
9	BUEIRO POVOADO MACACOS	13.692,86
Total sem BDI		265.695,77
Total do BDI		66.419,61
Total Geral		332.115,38

Lucas Lima
Lucas Lima
Engenheiro Civil
CREA-MA: 111708030-7

AV. JOÃO FRANCISCO MONTELES - CENTRO - Anapurus / MA

136
 02/03/2020
 09:55:11



PREFEITURA MUNICIPAL DE ANAPURUS
 CNPJ. 06.116.461/0001-00

Obra: REFORMA DE PONTES EM ESTRADAS VICINAIS

Bancos: SINAPI - 02/2020 - Maranhão
 SICRO3 - 10/2019 - Maranhão

B.D.I.: 25,0%

Encargos Sociais: Não
 Desonerado: embutido nos preços unitário dos insumos de mão de obra.

Item	Código Banco	Descrição	Planilha Orçamentária Sintética	Und	Quant.	Valor Unit	Valor Unit com BDI	Total
1.1	74209001 SINAPI	SERVIÇOS PRELIMINARES PLACA DE OBRA EM CHAPA DE AÇO GALVANIZADO		m²	6	296,48	370,60	2.223,60
2		PONTE POVOADO GUARIBABA						55.977,63
2.1		SUPRAESTRUTURA						55.657,33
2.1.1	PMA01 Próprio	TRANSVERSINAS DE MADEIRA DE LEI (30x30cm)		M	11	166,94	208,67	2.295,37
2.1.2	PMA02 Próprio	LONGARINAS DE MADEIRA DE LEI (30x30cm)		M	86	183,37	229,21	19.712,06
2.1.3	PMA03 Próprio	PRANCHÃO DE ASSOALHO EM PONTE DE MADEIRA (7x30cm)		M	272	64,24	80,30	21.841,60
2.1.4	PMA04 Próprio	PRANCHÃO DE RODEIRO EM PONTE DE MADEIRA (8x30cm)		M	105	89,97	112,46	11.808,30
2.2		MOVIMENTO DE TERRA						314,30
2.2.1	96995 SINAPI	REATERRO MANUAL AFILOADO COM SOQUETE. AF_10/2017		m³	8,2	30,67	38,33	314,30
3		PONTE POVOADO BANDEIRA						54.091,53
3.1		SUPERESTRUTURA						53.631,37
3.1.1	PMA01 Próprio	TRANSVERSINAS DE MADEIRA DE LEI (30x30cm)		M	16	166,94	208,67	3.338,72
3.1.2	PMA02 Próprio	LONGARINAS DE MADEIRA DE LEI (30x30cm)		M	93	183,37	229,21	21.316,53
3.1.3	PMA03 Próprio	PRANCHÃO DE ASSOALHO EM PONTE DE MADEIRA (7x30cm)		M	225	64,24	80,30	18.067,50
3.1.4	PMA04 Próprio	PRANCHÃO DE RODEIRO EM PONTE DE MADEIRA (8x30cm)		M	97	89,97	112,46	10.908,62
3.2		MOVIMENTO DE TERRA						449,88

AV. JOÃO FRANCISCO MONTELES - CENTRO - Anapurus / MA

LUCAS LIMA
 Engenheiro Civil
 CREX-MA 14700/2017



PREFEITURA MUNICIPAL DE ANAPURUS
 CNPJ: 06.116.461/0001-00

4.2.1	96995 SINAPI	REATERRO MANUAL APLIADO COM SOQUETE. AF_10/2017	m²	121	30,67	38,33	459,96
4		PONTE POVOADO BREJIM					55.357,37
4.1		SUPRAESTRUTURA					54.974,07
4.1.1	PMA01 Próprio	TRANSVERSINAS DE MADEIRA DE LEI (30x30cm)	M	13	166,94	208,67	2.712,71
4.1.2	PMA02 Próprio	LONGARINAS DE MADEIRA DE LEI (30x30cm)	M	80	183,37	229,21	18.336,80
4.1.3	PMA03 Próprio	PRANÇÃO DE ASSOALHO EM PONTE DE MADEIRA (7x30cm)	M	218	64,24	80,30	17.505,40
4.1.4	PMA04 Próprio	PRANÇÃO DE RODEIRO EM PONTE DE MADEIRA (8x30cm)	M	146	89,97	112,46	16.419,16
4.2		MOVIMENTO DE TERRA					383,30
4.2.1	96995 SINAPI	REATERRO MANUAL APLIADO COM SOQUETE. AF_10/2017	m²	10	30,67	38,33	383,30
5		PONTE COBRAS E LAGARTOS					47.979,33
5.1		SUPRAESTRUTURA					47.404,38
5.1.1	PMA01 Próprio	TRANSVERSINAS DE MADEIRA DE LEI (30x30cm)	M	13	166,94	208,67	2.712,71
5.1.2	PMA02 Próprio	LONGARINAS DE MADEIRA DE LEI (30x30cm)	M	83	183,37	229,21	19.024,43
5.1.3	PMA03 Próprio	PRANÇÃO DE ASSOALHO EM PONTE DE MADEIRA (7x30cm)	M	202	64,24	80,30	16.220,60
5.1.4	PMA04 Próprio	PRANÇÃO DE RODEIRO EM PONTE DE MADEIRA (8x30cm)	M	84	89,97	112,46	9.446,64
5.2		MOVIMENTO DE TERRA					574,95
5.2.1	96995 SINAPI	REATERRO MANUAL APLIADO COM SOQUETE. AF_10/2017	m²	15	30,67	38,33	574,95
6		PONTE POVOADO ANGICAL					46.060,24
6.1		SUPRAESTRUTURA					44.833,68
6.1.1	PMA01 Próprio	TRANSVERSINAS DE MADEIRA DE LEI (30x30cm)	M	9	166,94	208,67	1.878,03
6.1.2	PMA02 Próprio	LONGARINAS DE MADEIRA DE LEI (30x30cm)	M	79	183,37	229,21	18.107,59
6.1.3	PMA03 Próprio	PRANÇÃO DE ASSOALHO EM PONTE DE MADEIRA (7x30cm)	M	196	64,24	80,30	15.738,80
6.1.4	PMA04 Próprio	PRANÇÃO DE RODEIRO EM PONTE DE MADEIRA (8x30cm)	M	81	89,97	112,46	9.110,26

AV. JOÃO FRANCISCO MONTELES - CENTRO - Anapurus / MA

LUCAS LIMA
 Engenheiro Civil
 CREA-MA 77888/2017

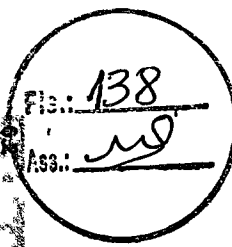

PREFEITURA MUNICIPAL DE ANAPURUS
 CNPJ: 06.116.461/0001-00

6.2.1	96995 SINAPI	MOVIMENTO DE TERRA REATERRO MANUAL APLOADO COM SOQUETE AF_10/2017	m²	32	30,67	38,33	1.226,56
7.1	PMA01 Próprio	PONTE POVOADO CARNAUBA DO ISMAEL SUPRAESTRUTURA TRANSVERSINAS DE MADEIRA DE LEI (30x30cm)	M	6	166,94	208,67	41.337,01
7.1.1	PMA01 Próprio	TRANSVERSINAS DE MADEIRA DE LEI (30x30cm)	M	6	166,94	208,67	40.838,72
7.1.2	PMA02 Próprio	LONGARINAS DE MADEIRA DE LEI (30x30cm)	M	46	183,37	229,21	10.543,66
7.1.3	PMA03 Próprio	PRANÇÃO DE ASSOALHÔ EM PONTE DE MADEIRA (7x30cm)	M	132	64,24	80,30	10.599,60
7.1.4	PMA04 Próprio	PRANÇÃO DE RODEIRO EM PONTE DE MADEIRA (8x30cm)	M	164	89,97	112,46	18.443,44
7.2	96995 SINAPI	MOVIMENTO DE TERRA REATERRO MANUAL APLOADO COM SOQUETE AF_10/2017	m²	13	30,67	38,33	498,29
8		PONTE POVOADO BEBEDURO SUPRAESTRUTURA					15.401,96
8.1	PMA01 Próprio	TRANSVERSINAS DE MADEIRA DE LEI (30x30cm)	M	3	166,94	208,67	14.633,38
8.1.1	PMA01 Próprio	TRANSVERSINAS DE MADEIRA DE LEI (30x30cm)	M	3	166,94	208,67	626,01
8.1.2	PMA02 Próprio	LONGARINAS DE MADEIRA DE LEI (30x30cm)	M	19	183,37	229,21	4.354,99
8.1.3	PMA03 Próprio	PRANÇÃO DE ASSOALHÔ EM PONTE DE MADEIRA (7x30cm)	M	39	64,24	80,30	3.131,70
8.1.4	PMA04 Próprio	PRANÇÃO DE RODEIRO EM PONTE DE MADEIRA (8x30cm)	M	58	89,97	112,46	6.522,68
8.2	96995 SINAPI	MOVIMENTO DE TERRA REATERRO MANUAL APLOADO COM SOQUETE AF_10/2017	m²	20	30,67	38,33	766,50
9		BUEIRO POVOADO MACAÇOS					13.682,89
9.1	93358 SINAPI	ESCAVAÇÃO MANUAL DE VALA COM PROFUNDIDADE MENOR OU IGUAL A 1,30 M. AF_03/2016	m³	7,02	50,59	63,23	443,87
9.2	72915 SINAPI	ESCAVAÇÃO MECÂNICA DE VALA EM MATERIAL DE 2ª CATEGORIA ATÉ 2 M DE PROFUNDIDADE COM UTILIZAÇÃO DE ESCAVADORA HIDRAULICA	m³	9,75	8,46	10,60	188,35

AV. JOÃO FRANCISCO MONTELES - CENTRO - Anapurus / MA

Lucas Lima
 Engenharia Civil
 CREMA - 171708030-7

Fls.: 139
Ass.: *[Signature]*

PREFEITURA MUNICIPAL DE ANAPURUS
CNPJ: 06.116.461/0001-00

9.3	93361 SINAPI								
9.4	0804393 SICRO3	REATERRO MECANIZADO DE VALA COM ESCAVADEIRA HIDRÁULICA (CAPACIDADE DA CAÇAMBA: 0,8 M³ / POTÊNCIA: 111 HP), LARGURA ATÉ 1,5 M, PROFUNDIDADE DE 1,5 A 3,0 M, COM SOLO DE 1ª CATEGORIA EM LOCAIS COM ALTO NÍVEL DE INTERFERÊNCIA. AF_04/2016	m²	7,8	10,44	13,05	101,79		
9.5	0804043 SICRO3	Boca B³TC D = 1,00 m - escorridade 0° - areia e brita comerciais - alas escostas Corpo de B³TC D = 1,00 m C44 - areia, brita e pedra de m³o comerciais	m	2	2.092,37	2.615,46	5.230,92		
		Total sem BDI					265.695,77		
		Total do BDI					66.419,61		
		Total Geral					332.115,38		

Lucas Ryan Sacramento Lima

Lucas Lima
Engenheiro Civil
CREA-MA: 111708030-7

140
 20/03/2020
 ANAPURUS

Composições Analíticas com Preço Unitário
 REFORMA DE PONTES EM ESTRADAS VICINAS

PREFEITURA MUNICIPAL DE ANAPURUS
 CNPJ: 06.116.461/0001-00

Bancos
 SINAPI - 02/2020 - Maranhão
 SICREC3 - 10/2019 - Maranhão

B.D.I.
 25,0%

Encargos Sociais
 Não Desonerado: embutido nos
 preços unitário dos insumos de
 mão de obra, de acordo com as
 bases.

Composições Analíticas com Preço Unitário

Composições Principais

Código Banco	Descrição	Tipo	Und	Quant.	Valor Unit	Total
2.1.1 Composição PMA01 Próprio	TRANSVERSINAS DE MADEIRA DE LEI (30x30cm)	FUES - FUNDAÇÕES E ESTRUTURAS	M	1,00000000	166,94	166,94
Composição Auxiliar 88262 SINAPI	ENCARGADO GERAL COM ENCARGOS COMPLEMENTARES	SEDI - SERVIÇOS DIVERSOS	H	0,20000000	26,61	5,32
Composição Auxiliar 88316 SINAPI	CARPINTEIRO DE FORMAS COM ENCARGOS COMPLEMENTARES	SEDI - SERVIÇOS DIVERSOS	H	0,20000000	17,11	3,42
Composição Auxiliar 00004006 SINAPI	SERVENTE COM ENCARGOS COMPLEMENTARES	SEDI - SERVIÇOS DIVERSOS	H	0,80000000	12,79	10,23
Insumo 00004346 SINAPI	MADERA SERRADA NAO APARELHADA DE PINUS, MISTA OU EQUIVALENTE DA REGIAO PARAFUSO DE FERRO POLIDO, SEXTAVADO, COM ROSCA PARCIAL, DIAMETRO 58", COMPRIMENTO 6", COM PORCA E ARRUELA DE PRESSAO MEDIA.	Material	M ²	0,09000000	1.566,10	140,94
Insumo 00004346 SINAPI		Material	UN	1,00000000	7,03	7,03
				MO sem LS =>	0,00	MO com LS =>
				16,38	LS =>	16,38
				41,73	Valor com BDI =>	208,67

Código Banco	Descrição	Tipo	Und	Quant.	Valor Unit	Total
2.1.2 Composição PMA02 Próprio	LONGARINAS DE MADEIRA DE LEI (30x30cm)	FUES - FUNDAÇÕES E ESTRUTURAS	M	1,00000000	183,37	183,37
Composição Auxiliar 88262 SINAPI	ENCARGADO GERAL COM ENCARGOS COMPLEMENTARES	SEDI - SERVIÇOS DIVERSOS	H	0,20000000	26,61	5,32
Composição Auxiliar 88316 SINAPI	CARPINTEIRO DE FORMAS COM ENCARGOS COMPLEMENTARES	SEDI - SERVIÇOS DIVERSOS	H	0,60000000	7,11	10,26
Composição Auxiliar 00004006 SINAPI	SERVENTE COM ENCARGOS COMPLEMENTARES	SEDI - SERVIÇOS DIVERSOS	H	1,00000000	12,79	12,79
Insumo 00004346 SINAPI	MADERA SERRADA NAO APARELHADA DE PINUS, MISTA OU EQUIVALENTE DA REGIAO PARAFUSO DE FERRO POLIDO, SEXTAVADO, COM ROSCA PARCIAL, DIAMETRO 58", COMPRIMENTO 6", COM PORCA E ARRUELA DE PRESSAO MEDIA.	Material	M ²	0,09000000	1.566,10	140,94
Insumo 00004346 SINAPI		Material	UN	2,00000000	7,03	14,06
				MO sem LS =>	24,40	LS =>
				0,00	MO com LS =>	24,40
				45,84	Valor com BDI =>	229,21

Código Banco	Descrição	Tipo	Und	Quant.	Valor Unit	Total
2.1.3 Composição PMA03 Próprio	PRANCHO DE ASSOALHO EM PONTE DE MADEIRA (7x30cm)	FUES - FUNDAÇÕES E ESTRUTURAS	M	1,00000000	64,24	64,24
Composição Auxiliar 90776 SINAPI	ENCARGADO GERAL COM ENCARGOS COMPLEMENTARES	SEDI - SERVIÇOS DIVERSOS	H	0,10000000	26,61	2,66
Composição Auxiliar 88262 SINAPI	CARPINTEIRO DE FORMAS COM ENCARGOS COMPLEMENTARES	SEDI - SERVIÇOS DIVERSOS	H	0,20000000	17,11	3,42

Lucas Lima
 Engenharia Civil
 CREA-MA/J11708030-7

Fls.: 141
Ass.: [assinatura]

PREFEITURA MUNICIPAL DE ANAPURUS
 CNPJ: 06.116.461/0001-00

Composição Auxiliar	88316 SINAPI	SERVENTE COM ENCARGOS COMPLEMENTARES	SEDI - SERVIÇOS DIVERSOS	H	0,8000000	12,79	10,23
Insunio	00035273 SINAPI	PRANCHA DE MADEIRA NAO APARELHADA *6 X 30" CM, MACARANDUBA,	Material	M	1,0000000	45,47	45,47
Insunio	00040568 SINAPI	PREGO DE ACO POLIDO COM CABECA 22 X 48 (4 1/4 X 5)	Material	KG	0,2000000	12,30	2,46

2.1.4 Composição	PMA04, Próprio	PRANCHA DE RODEIRO EM PONTE DE MADEIRA (8x30cm)	Valor do BDI => 16,06					80,30
Auxiliar Composição	90776 SINAPI	ENCARGADO GERAL COM ENCARGOS COMPLEMENTARES	Tipo	Und	Quant	Valor Unit	Total	
Auxiliar Composição	88262 SINAPI	CARPINTEIRO DE FORMAS COM ENCARGOS COMPLEMENTARES	FUES - FUNDACOES E ESTRUTURAS	M	1,0000000	89,97	89,97	
Auxiliar Insunio	88316 SINAPI	SERVENTE COM ENCARGOS COMPLEMENTARES	SEDI - SERVIÇOS DIVERSOS	H	0,1000000	26,61	2,66	
Auxiliar Insunio	00040568 SINAPI	PREGO DE ACO POLIDO COM CABECA 22 X 48 (4 1/4 X 5)	SEDI - SERVIÇOS DIVERSOS	H	0,2000000	17,11	3,42	
Insunio	00020208 SINAPI	PRANCHA DE MADEIRA APARELHADA *8 X 30" CM, MACARANDUBA,	Material	H	0,8000000	12,79	10,23	
		ANGELIM OU EQUIVALENTE DA REGIAO	Material	KG	0,2000000	12,30	2,46	
			MO sem LS =>	M	1,0000000	71,20	71,20	
			MO sem LS =>	LS =>	0,00	MO com LS =>	13,86	
			Valor do BDI =>		22,49	Valor com BDI =>	112,48	

Composições Auxiliares

Total sem BDI	265.695,77
Total do BDI	66.419,61
Total Geral	332.115,38

Lucas Ryan Sarmiento Lima
Lucas Lima
 Engenheiro Civil
 CREA-MA: 111708030-7

Fis.: 142
Ass.: *[Signature]*



Obra
REFORMA DE PONTES EM ESTRADAS VICINAS

PREFEITURA MUNICIPAL DE ANAPURUS
CNPJ: 06.116.461/0001-00

Bancos
SINAPI - 02/2020 - Maranhão
SICROS - 10/20 19 - Maranhão

B.D.I.
28,0%

Encargos Sociais
Não Desonerado: embutido nos preços unitário dos Itens de obra, de acordo com as bases.

Cronograma Físico e Financeiro

Item	Descrição	Total Por Etapa	30 DIAS	60 DIAS	90 DIAS
1	SERVÇOS PRELIMINARES	100,00%	100,00%		
2	PONTE PAVADO GUARARUBA	2.223,60	2.223,60		
3	PONTE PAVADO BANDERA	100,00%	80,00%	20,00%	
4	PONTE PAVADO BRELIM	65.371,63	44.777,30	11.184,73	
5	PONTE COERAS E LAGARTOS	100,00%	40,00%	60,00%	
6	PONTE PAVADO ANICAL	54.081,33	21.636,53	32.454,80	
7	PONTE PAVADO CARNAUUBA DOS MAE	100,00%	60,00%	40,00%	
8	PONTE PAVADO BEBEDOURO	85.267,37	33.214,67	22.162,55	
9	BUIERO PAVADO MACACO	73,00%	3,00%	70,00%	
10		47.978,33	1.486,36	33.585,53	
11		100,00%	20,00%	80,00%	
12		46.980,24	9.212,05	38.848,19	
13		37,00%	30,00%	7,00%	
14		41.337,01	100,00%	12.404,10	2.883,58
15		100,00%	15.401,98		
16		100,00%	100,00%		
17		100,00%	13.892,89		
18		29,43%	30,08%	28,75%	
19		97.732,31	99.916,08	86.470,28	
20		29,43%	59,51%	88,25%	
21		97.732,30	197.648,38	293.118,64	

Lucas Lima
Engenheiro Civil
CREX-Ma: XV 708030-7

CÁLCULO DO BDI

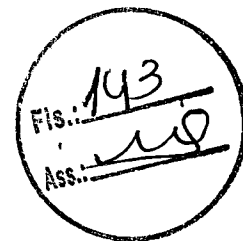

OBRA: REFORMA DE PONTES EM ESTRADAS VICINAIS

			ADOTADO
GRUPO	A	DESPESAS INDIRETAS	6,64%
	A.1	ADMINISTRAÇÃO CENTRAL	4,80%
	A.2	GARANTIA	0,22%
	A.3	SEGURO	0,22%
	A.4	RISCO	1,40%
GRUPO	B	BONIFICAÇÃO	8,50%
	B.1	LUCRO	8,50%
GRUPO	C	IMPOSTOS	8,65%
	C.1	PIS	0,65%
	C.2	COFINS	3,00%
	C.3	ISS	5,00%
GRUPO	D	DESPESAS FINANCEIRAS	1,18%
	AC	TAXA DE RATEIO ADMINSTRAÇÃO	4,80%
	DF	TAXAS DE DESPESAS FINANCEIRA	1,18%
	R	TAXA DE RISCO, SEGURO E GARANT	1,84%
	L	TAXA DE LUCRO	8,50%
	I	TAXA DE TRIBUTOS	8,65%

Fórmula para o cálculo do B.D.I.:

$$LDI = \left[\frac{(1 + AC / 100) (1 + DF / 100) (1 + R / 100) (1 + L / 100)}{\left(1 - \left(\frac{I}{100}\right)\right)} - 1 \right] \times 100$$

BDI=

25,00%

Lucas Lima
Engenheiro Civil
CREA-MA-117040/3



ESTADO DO MARANHÃO
MUNICÍPIO DE ANAPURUS
PREFEITURA MUNICIPAL DE ANAPURUS

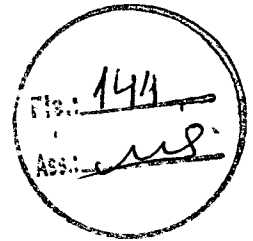

ENCARGOS SOCIAIS

REFORMA DE PONTES EM ESTRADAS VICINAIS

LOCAL: ANAPURUS - MA

SINAPI - 11/2019 - Maranhão

ORSE - 11/2019 - Sergipe

TAXAS: BDI=25,00% ; LS=115,54% (Sem desoneração)

CÓDIGO	DESCRIÇÃO	COM DESONERAÇÃO		SEM DESONERAÇÃO	
		HORISTA %	MENSALISTA %	HORISTA %	MENSALISTA %
GRUPO A					
A1	INSS	0,00%	0,00%	20,00%	20,00%
A2	SENAP	0,00%	0,00%	1,50%	1,50%
A3	SENAI	1,00%	1,00%	1,00%	1,00%
A4	SEBRAE	0,60%	0,60%	0,60%	0,60%
A5	SEBRAE	0,60%	0,60%	0,60%	0,60%
A7	Seguro Contra Acidentes de Trabalho	3,00%	3,00%	3,00%	3,00%
A9	SECONCI	0,01	0,01	0,01	0,01
Total		4,81%	4,81%	27,80%	27,80%
GRUPO B					
B1	Repouso Semanal Remunerado	17,88%	Não incide	17,88%	Não incide
B2	Demissão	Não incide	Não incide	Não incide	Não incide
B3	Auxílio - Enfermidade	0,92%	0,71%	0,92%	0,71%
B4	Doença Profissional	0,00%	0,00%	0,00%	0,00%
B5	Licença Paternidade	0,07%	0,06%	0,07%	0,06%
B6	Salário Maternidade	0,00%	0,00%	0,00%	0,00%
B7	Dias de Chuvas	1,48%	Não incide	1,48%	Não incide
B8	Auxílio Acidentes de Trabalho	0,00%	0,00%	0,00%	0,00%
B9	Férias Gozadas	8,61%	6,63%	8,61%	6,63%
B10	Salário Maternidade	0,00%	0,00%	0,00%	0,00%
Total		44,58%	16,40%	44,58%	16,40%
GRUPO C					
C1	Aviso Prévio Indenizado	5,42%	4,18%	5,42%	4,18%
C2	Aviso Prévio sem Trabalho	0,00%	0,00%	0,00%	0,00%
C3	Férias Indenizadas	4,87%	3,75%	4,87%	3,75%
C4	Deposito Rescisão Sem Fim de Curso	0,00%	0,00%	0,00%	0,00%
C5	Indenização Adicional	0,46%	0,35%	0,46%	0,35%
Total		10,75%	8,28%	10,75%	8,28%
GRUPO D					
D1	Reincidência de Grupo A sobre Grupo B	7,94%	2,92%	16,85%	6,20%
D2	Reincidência de Grupo A sobre Grupo C	0,00%	0,00%	0,00%	0,00%
D3	Reincidência de Grupo B sobre Grupo C	0,00%	0,00%	0,00%	0,00%
Total		8,40%	3,27%	17,33%	6,57%
TOTAL (A+B+C+D)		86,61%	49,67%	115,54%	72,97%

Lucas Lima
Engenheiro Civil
CREAM/MA 11708030-7

Fig.: 145
Ass.:

8.00

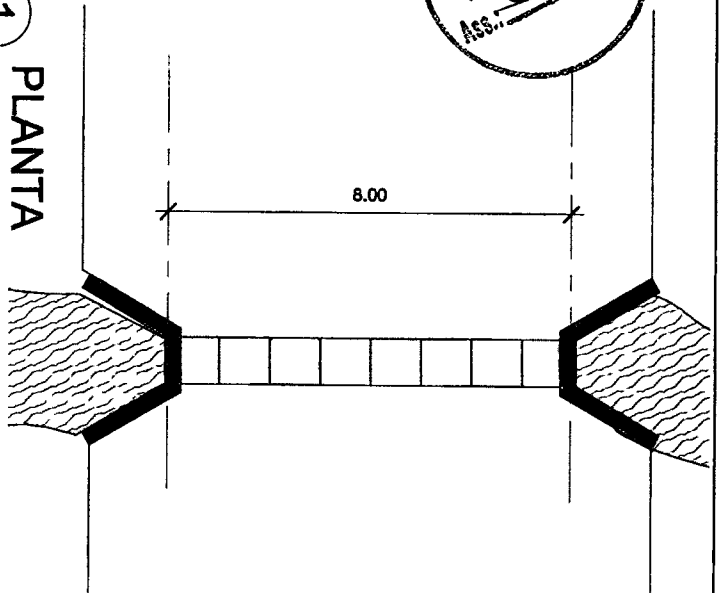

1
1 : 100
PLANTA

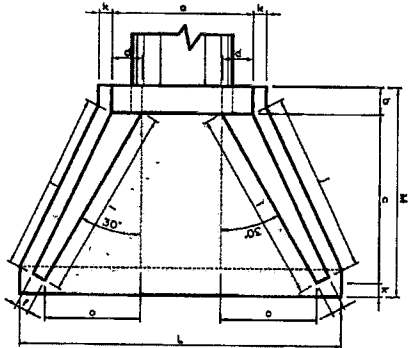

PLANTA BAIXA

VISTA FRONTAL

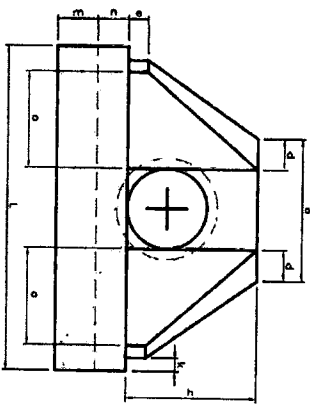

VISTA LATERAL

BOCAS NORMAIS PARA BUEIRO SIMPLES TUBULAR DE CONCRETO
DIMENSÕES E CONSUMOS MÉDIOS PARA UMA UNIDADE

Ø (cm)	a	b	c	d	e	f	g	h	i	j	k	l	m	n	o	p	q	r	M	Vol. Concreto (m³)	Vol. (m³)
60	30	106	20	125	23	15	10	30	98	144	133	10	20	30	23	72	242	155	7.45	1.153	
80	30	138	25	145	29	20	15	30	120	167	153	10	25	35	30	84	293	180	11.17	2.14	
100	30	170	30	165	35	25	20	30	142	191	174	10	30	40	37	95	345	205	15.68	3.567	

3
1 : 25
DETALHE

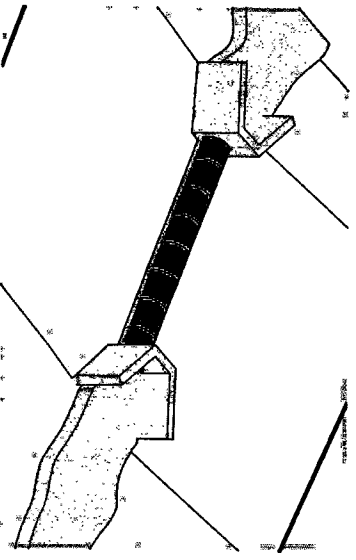

2
PERSPECTIVA



Lúscas Lima
Engenheiro Civil
CREA-MG: 121788030-7

Proprietário: PREFEITURA MUNICIPAL DE ANAPURUS
Projeto: BUEIRO POVOADO MACACOS
Endereço: POVOADO MACACOS, ANAPURUS/MA

Conteúdo: PLANTA BAIXA / DETALHES

Data: FEV/2020
Folha: 01
Escala: Como Indicado

Fig.: 146
Ass.: *[assinatura]*

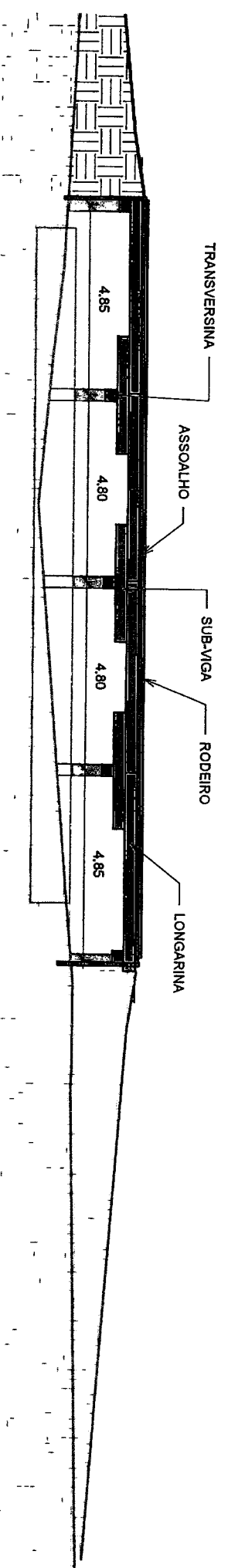
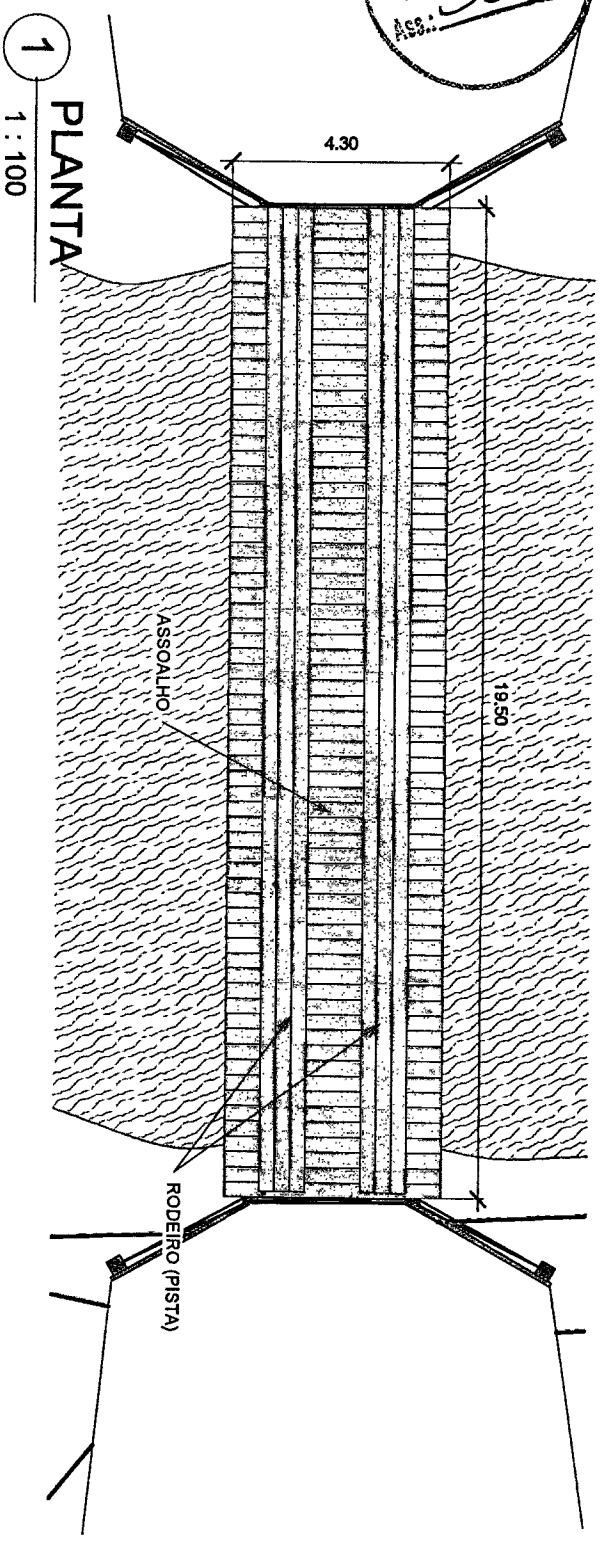

LEVANTAMENTO DE PEÇAS A SEREM SUBSTITUIDAS

Tipo	COMP. TOTAL	COMP. PEÇAS NOVAS	% NOVA
LONGARINA - 30x30	98,62	79	80%
PISTA (RODEIRO) - 8x30	115,20	81	70%
PRANCHA (ENCONTRO) - 08x30	148,01	89	60%
SUB VIGA - 30x30	45,00	9	20%
TABUAS (TABLADO) - 7x30	279,50	198	70%
TRANSVERSINA - 30x30	17,50	9	50%

2 SEÇÃO LONGITUDINAL
1 : 100

1 PLANTA
1 : 100



LUCAS LIMA
Engenheiro Civil
CREA-MA: 114708030-7

Proprietário:
PREFEITURA MUNICIPAL DE ANAPURUS
Projeto:
PONTE MADEIRA POVOADO ANGICAL
Endereço:
POVOADO ANGICAL, ANAPURUS-MA

Conteúdo:
PLANTA BAIXA / SEÇÃO LONGITUDINAL

Data: **FEV/2020** Folha: **01** Escala: **1 : 100**

Fls.: 147
 ASS.: *[Signature]*

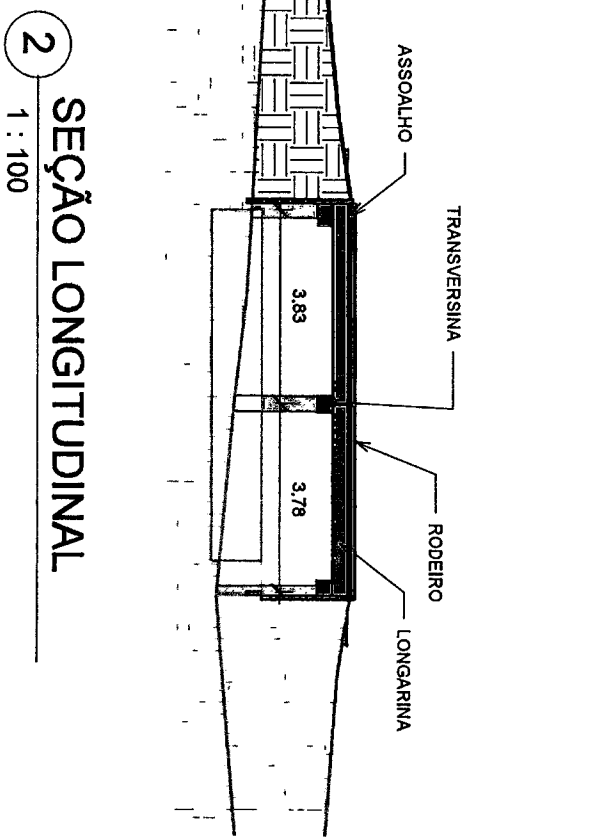
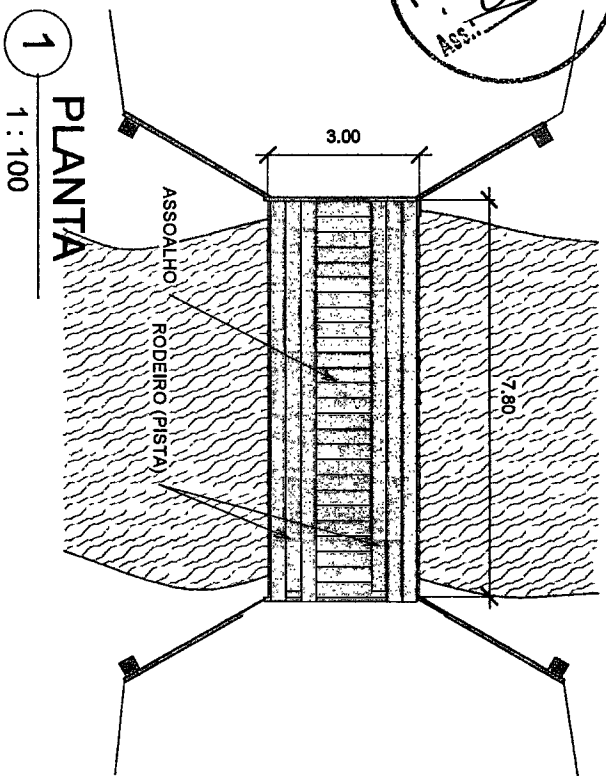

LEVANTAMENTO DE PEÇAS A SEREM SUBSTITUIDAS

Tipo	COMP. TOTAL	COMP. PEÇAS NOVAS	% NOVA
LONGARINA - 30x30	38,89	19	50%
PISTA (RODEIRO) - 8x30	45,87	30	65%
PRANCHA (ENCONTRO) - 08x30	141,69	26	20%
TABUAS (TABLADO) - 7x30	78,00	39	50%
TRANSVERSINA - 30x30	9,00	3	30%



Lucas Lima
 Engenheiro Civil
 CREA-VI: 11708030-7

Proprietário:
PREFEITURA MUNICIPAL DE ANAPURUS
 Projeto:
PONTE MADEIRA POVADO BEBEDOURO
 Endereço:
 POVADO BEBEDOURO, ANAPURUS-MA

Comandante:
PLANTA BAIXA / SEÇÃO LONGITUDINAL
 Data:

Folha: **01**
 Escala: **1 : 100**

FEV/2020

Fls.: 148
 Assin: *[Signature]*

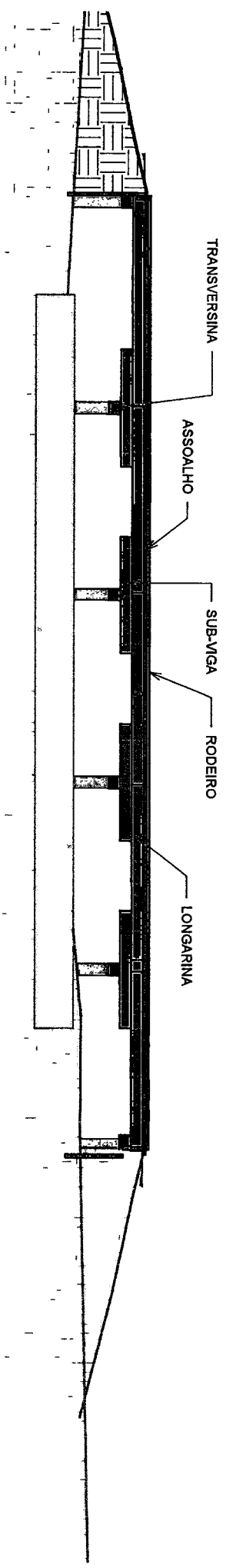
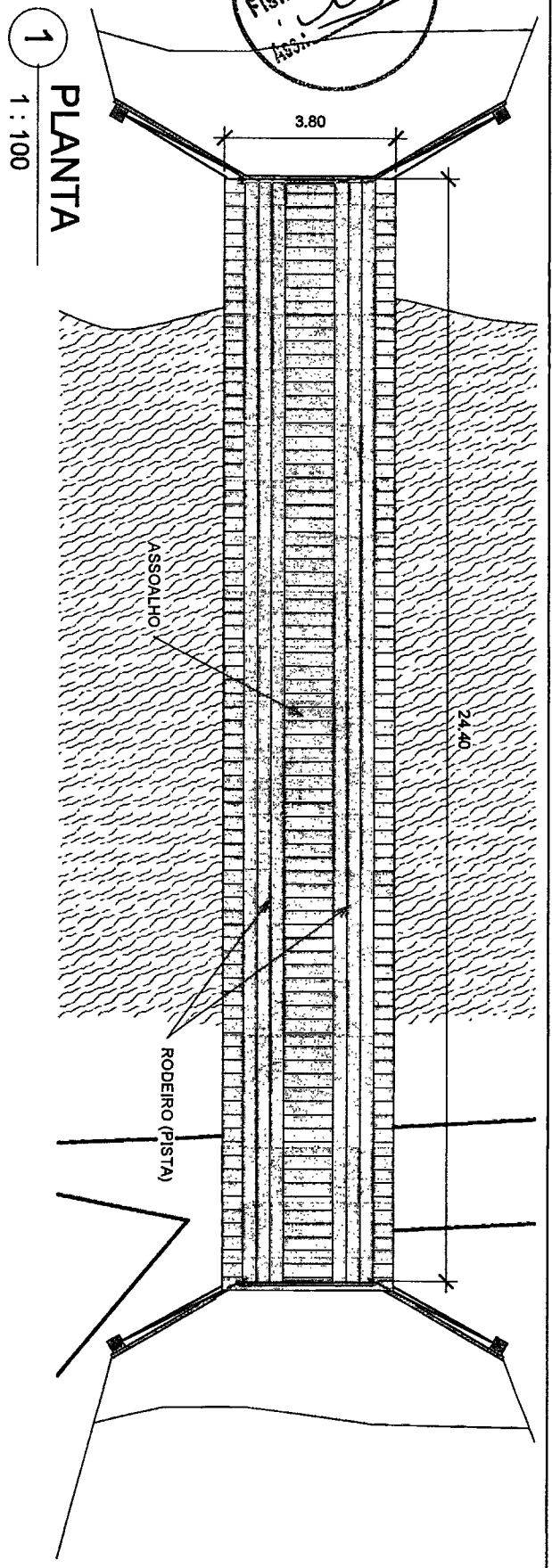

2 SEÇÃO LONGITUDINAL
 1 : 100

LEVANTAMENTO DE PEÇAS A SEREM SUBSTITUÍDAS

Tipo	COMP. TOTAL	% NOVA	COMP. PEÇAS NOVAS
LONGARINA - 30x30	124,26	50%	62
PISTA (RODEIRO) - 8x30	145,80	100%	146
PRANCHIA - 08x30	149,01	60%	89
SUB VIGA - 30x30	60,00	30%	18
TABUAS (TABLADO) - 7x30	311,60	70%	218
TRANSVERSINA - 30x30	21,00	60%	13



Lucas Lima
 Engenheiro Civil
 CREA-PA nº 02208030-7

Proprietário:
PREFEITURA MUNICIPAL DE ANAPURUS
 Projeto:
PONTE MADEIRA POVOADO BREJIM
 Endereço:
 POVOADO BREJIM, ANAPURUS/PA

Conteúdo:
PLANTA BAIXA / SEÇÃO LONGITUDINAL
 Data: FEV/2020
 Folha: 01
 Escala: 1 : 100

Fis.: 149
 Ass.: *[Signature]*

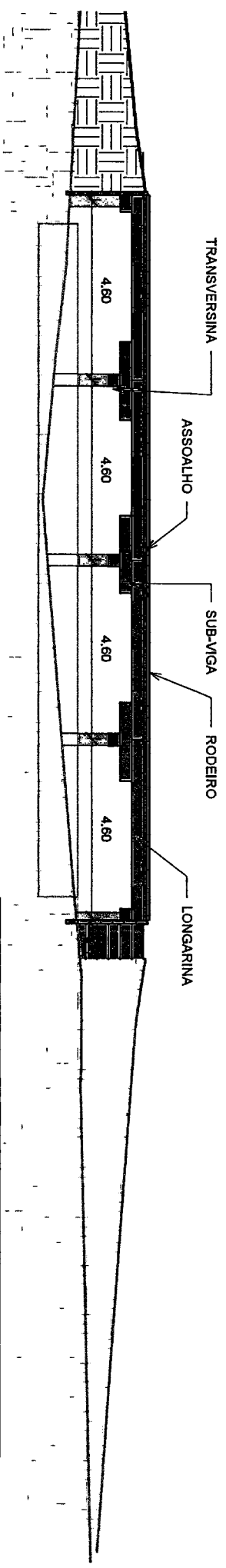
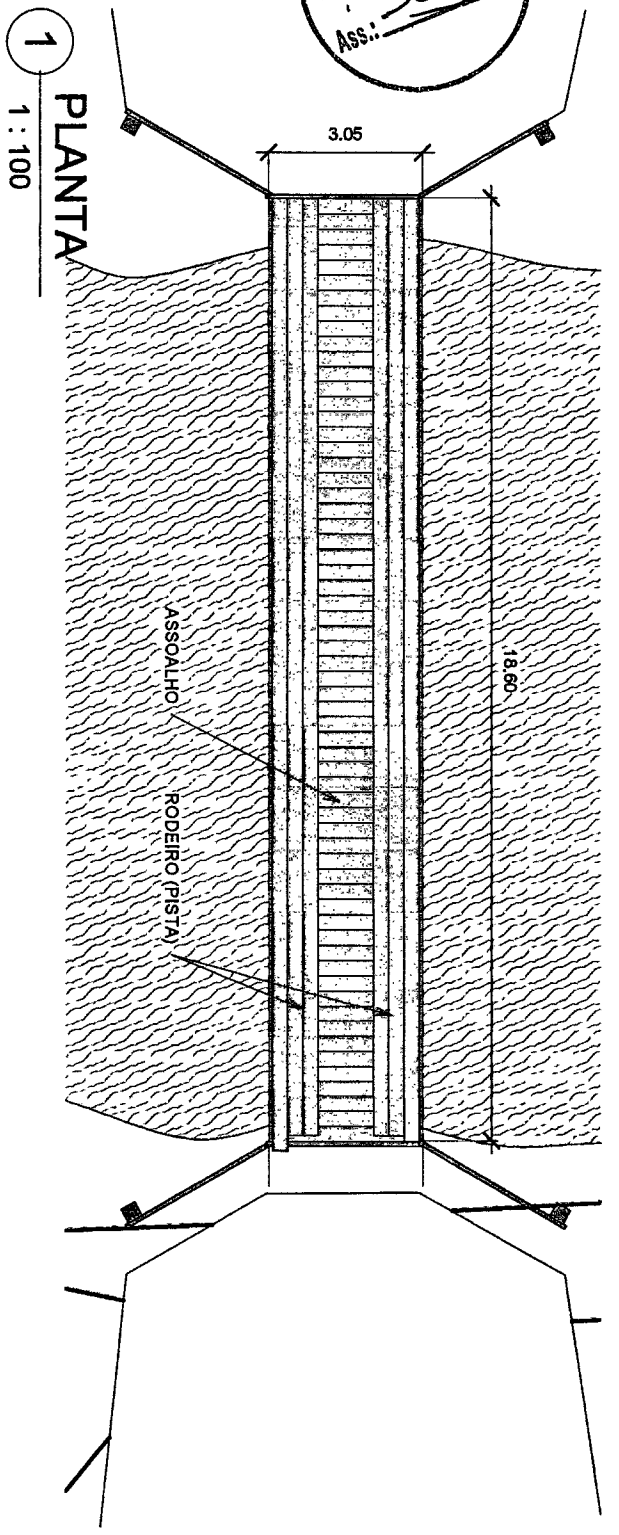

LEVANTAMENTO DE PEÇAS A SEREM SUBSTITUÍDAS

Tipo	COMP. TOTAL	COMP. PEÇAS NOVAS	% NOVA
LONGARINA - 30x30	92,94	46	50%
PISTA (RODEIRO) - 8x30	110,10	90	82%
PRANCHA (ENCONTRO) - 08x30	148,56	74	50%
SUB VIGA - 30x30	40,00	6	15%
TABUAS (TABLADO) - 7x30	189,10	132	70%
TRANSVERSINA - 30x30	15,55	6	40%

2
 SEÇÃO LONGITUDINAL
 1 : 100

1
 PLANTA
 1 : 100



LUCAS Lima
 Engenheiro Civil
 CREA-MA: 11708630-7

Proprietário:
PREFEITURA MUNICIPAL DE ANAPURUS
 Projeto:
PONTE MADEIRA POVADO CARNAUBA DO ISMAEL
 Endereço:
 POVADO CARNAUBA DO ISMAEL, ANAPURUS/MA

Conteúdo:
PLANTA BAIXA / SEÇÃO LONGITUDINAL

Data: **FEV/2020**
 Folha: **01**
 Escala: **1 : 100**

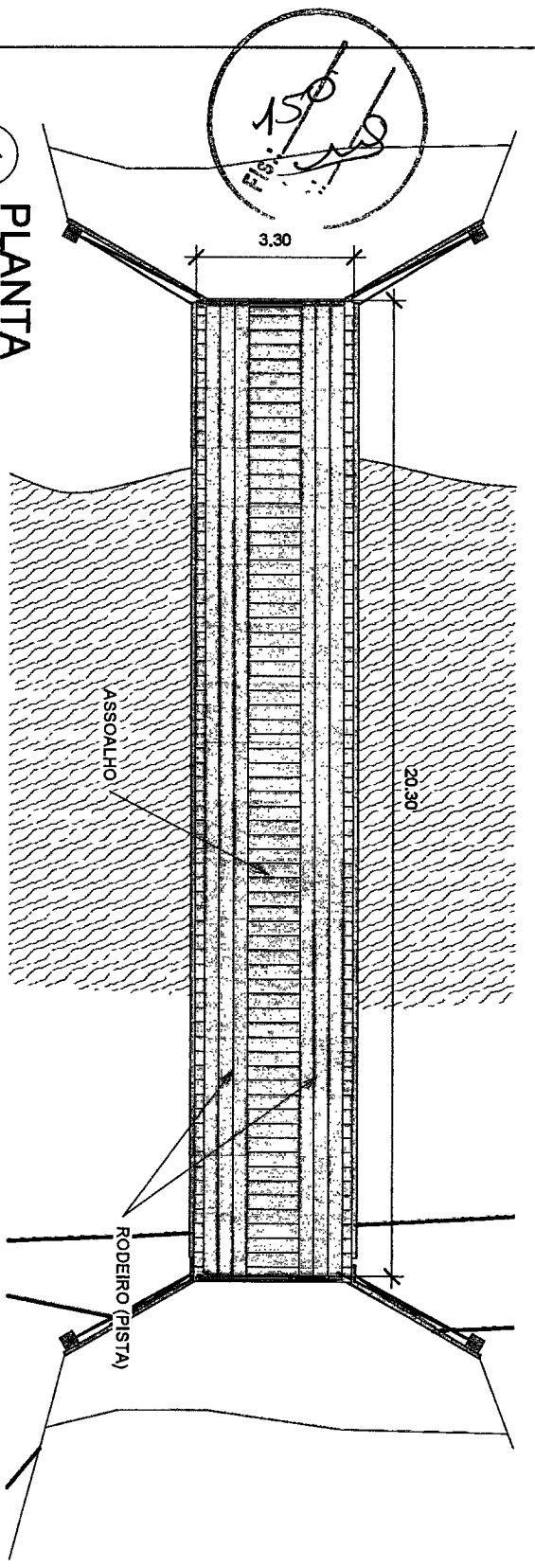

1
PLANTA
1 : 100

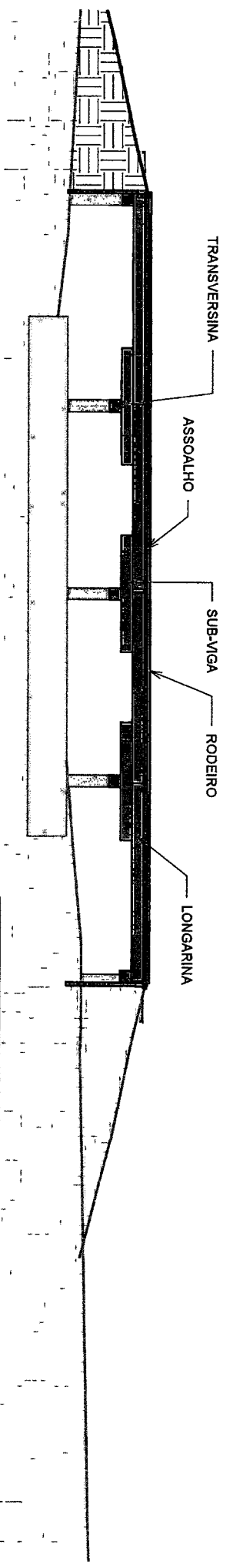

2
SEÇÃO LONGITUDINAL
1 : 100

LEVANTAMENTO DE PEÇAS A SEREM SUBSTITUÍDAS

Tipo	COMP. TOTAL	COMP. PEÇAS NOVAS	% NOVA
LONGARINA - 30x30	99,97	60	60%
PISTA (RODEIRO) - 6x30	120,60	84	70%
FRANCHA (ENCONTRO) - 08x30	149,01	112	75%
SUB VIGA - 30x30	45,00	23	50%
TABUAS (TABLADO) - 7x30	224,40	202	90%
TRANSVERSINA - 30x30	17,50	13	75%



Lucas Lima
Engenheiro Civil
CREA-MA: 1177088030-7

Proprietário:
PREFEITURA MUNICIPAL DE ANAPURUS
Projeto:
PONTE MADEIRA COBRAS E LAGARTOS
Endereço:
POVOADO COBRAS E LAGARTOS, ANAPURUS/MA

Conteúdo:
PLANTA BAIXA / SEÇÃO LONGITUDINAL

Data: FEV/2020
Folha: 01
Escala: 1 : 100

Fls.: 151
Ass.: *[Signature]*

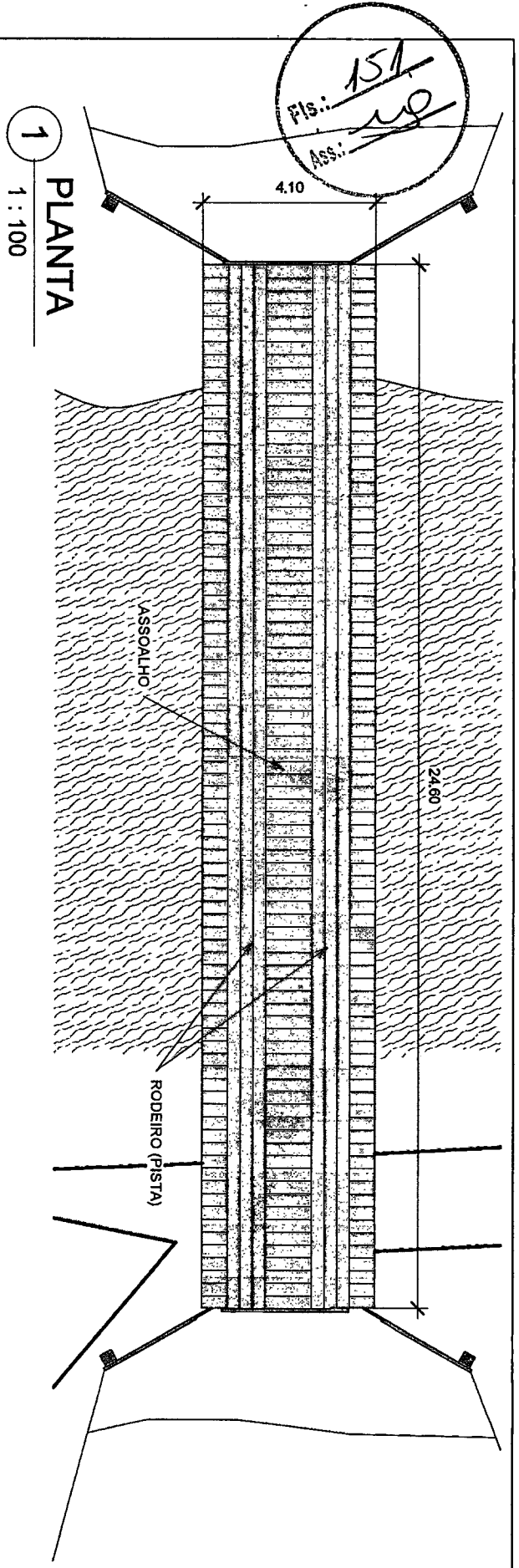

1
PLANTA
1 : 100

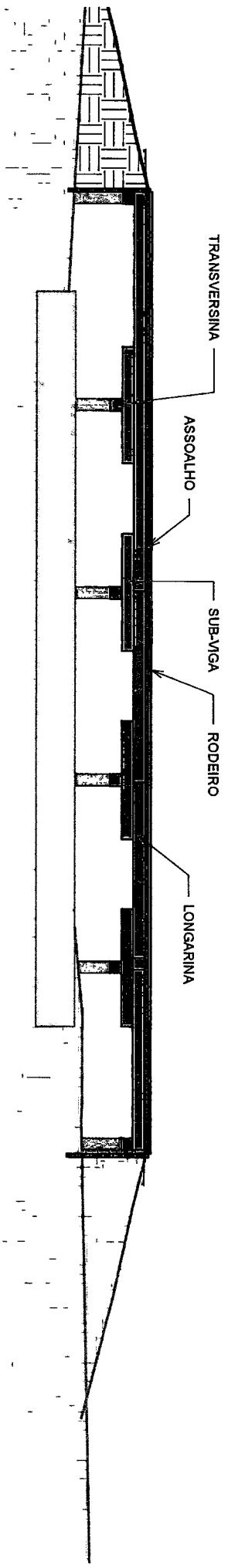

2
SEÇÃO LONGITUDINAL
1 : 100

LEVANTAMENTO DE PEÇAS A SEREM SUBSTITUÍDAS

Tipo	COMP. TOTAL	% NOVA	COMP. PEÇAS NOVAS
LONGARINA - 30x30	124,26	69%	86
PISTA (RODEIRO) - 8x30	145,80	72%	105
PRANCHA - 08x30	149,01	52%	77
SUB VIGA - 30x30	60,00	22%	13
TABUAS (TABLADO) - 7x30	336,20	81%	272
TRANSVERSINA - 30x30	21,00	50%	11



Lucas Lima
Engenheiro Civil
CREA-IMA 11708930-7

Proprietário:
PREFEITURA MUNICIPAL DE ANAPURUS
Projeto:
PONTE MADEIRA POVOADO GUABIRABA
Endereço:
POVOADO GUABIRABA, ANAPURUS-MA

Conteúdo:
PLANTA BAIXA / SEÇÃO LONGITUDINAL

Data: **FEV/2020** Folha: **01**
Escala: **1 : 100**

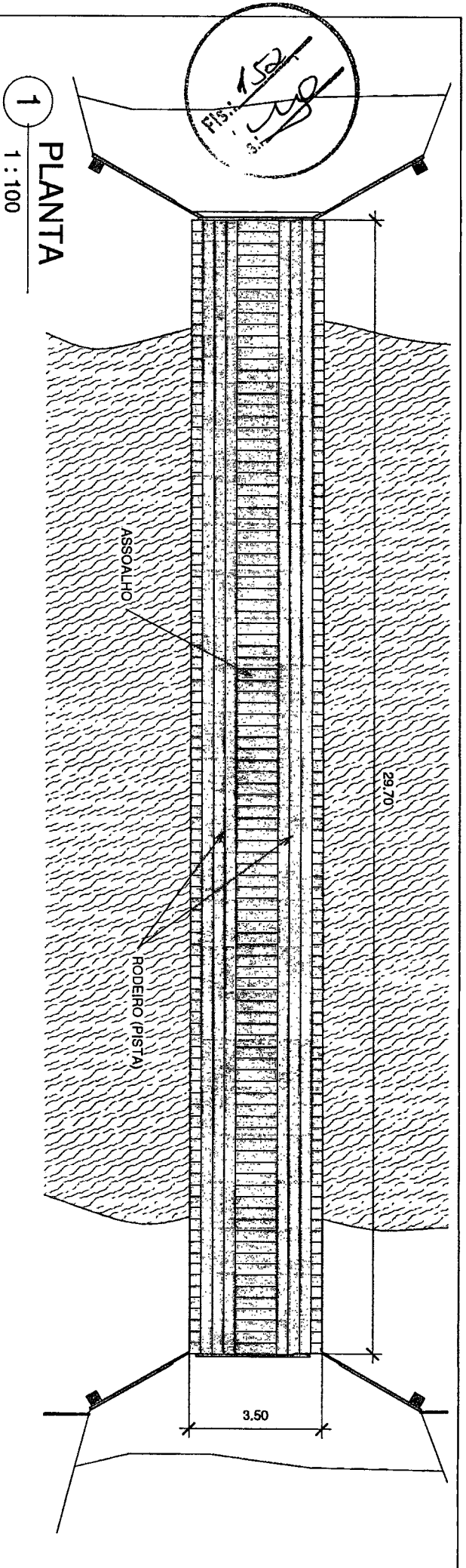

2
1 : 100
SEÇÃO LONGITUDINAL

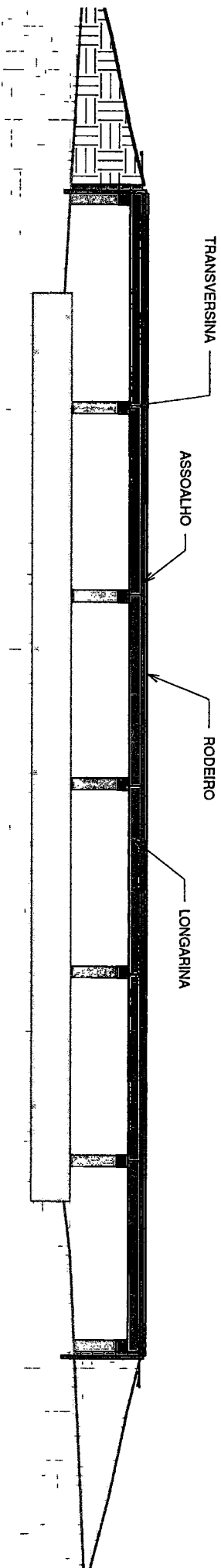

LEVANTAMENTO DE PEÇAS A SEREM SUBSTITUÍDAS

Tipo	COMP. TOTAL	% NOVA	COMP. PEÇAS NOVAS
LONGARINA - 30x30	148,26	63%	93
PISTA (RODEIRO) - 8x30	176,40	42%	74
PRANCHA - 08x30	129,34	18%	23
SUB VIGA - 30x30	24,00	15%	4
TABUAS (TABLADO) - 7x30	316,80	71%	225
TRANSVERSINA - 30x30	24,50	65%	16



Luças Lima
Engenheiro Civil
CREA-PA. 110008030-7

Proprietário:
PREFEITURA MUNICIPAL DE ANAPURUS
Projeto:
PONTE MADEIRA

Endereço:
POVoador BANDEIRA, ANAPURUS/PA

Conteúdo:
PLANTA BAIXA / SEÇÃO LONGITUDINAL

Data:

Folha:

01

Data de emissão

Escala

1 : 100



Anotação de Responsabilidade Técnica - ART
Lei nº 6.496, de 7 de dezembro de 1977

CREA-MA

ART OBRA / SERVIÇO
Nº MA20200330131

Conselho Regional de Engenharia e Agronomia do Estado do Maranhão

INICIAL

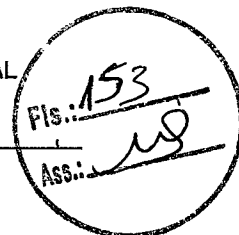

1. Responsável Técnico

LUCAS RY-AN SARMENTO LIMA
Título profissional: ENGENHEIRO CIVIL

RNP: 1117080307
Registro: 1117080307MA

2. Dados do Contrato

Contratante: **MUNICÍPIO DE ANAPURUS**
AVENIDA JOÃO FRANCISCO MONTELES
Complemento:
Cidade: **ANAPURUS**

Bairro: **CENTRO**
UF: **MA**

CPF/CNPJ: **06.116.461/0001-00**
Nº: **2001**
CEP: **65525000**

Contrato: **Não especificado**
Valor: **R\$ 2.500,00**
Ação Institucional: **Outros**

Celebrado em:
Tipo de contratante: **Pessoa Jurídica de Direito Público**

3. Dados da Obra/Serviço

AVENIDA JOÃO FRANCISCO MONTELES
Complemento:
Cidade: **ANAPURUS**
Data de Início: **01/04/2020**
Finalidade: **Infraestrutura**
Proprietário: **MUNICÍPIO DE ANAPURUS**

Bairro: **CENTRO**
UF: **MA**
Código: **Não Especificado**

Nº: **2001**
CEP: **65525000**
Coordenadas Geográficas: **-3.673146, -43.110475**
CPF/CNPJ: **06.116.461/0001-00**

4. Atividade Técnica

1 - ATUACAO	Quantidade	Unidade
12 - PROJETO > #A0514 - PONTE DE MADEIRA	7,00	un
41 - ORÇAMENTO > #A0514 - PONTE DE MADEIRA	7,00	un
12 - PROJETO > #A0529 - BUEIROS	1,00	un
41 - ORÇAMENTO > #A0529 - BUEIROS	1,00	un

5. Observações

Após a conclusão das atividades técnicas o profissional deverá proceder a baixa desta ART

PROJETO E ORÇAMENTO DA REFORMA DE 07 PONTES E 01 BUEIRO. LOCALIZADOS NOS POVOADOS GUABIRABA, BANDEIRA, BREJIM, LAGARTOS, ANGICAL, CARNAÚBA, BEBEDOURO E MACACOS, DO MUNICÍPIO DE ANAPURUS-MA

6. Declarações

- Cláusula Compromissória: Qualquer conflito ou litígio originado do presente contrato, bem como sua interpretação ou execução, será resolvido por arbitragem, de acordo com a Lei no. 9.307, de 23 de setembro de 1996, por meio do Centro de Mediação e Arbitragem - CMA vinculado ao Crea-MA, nos termos do respectivo regulamento de arbitragem que, expressamente, as partes declaram concordar.

- Declaro que estou cumprindo as regras de acessibilidade previstas nas normas técnicas da ABNT, na legislação específica e no decreto n. 5296/2004.

7. Entidade de Classe

SEM INDICACAO DE ENTIDADE DE CLASSE

8. Assinaturas

Declaro serem verdadeiras as informações acima

Anapurus *02* de *Abril* de *2020*
Local data

Lucas Ry-an Sarmento Lima
LUCAS RY-AN SARMENTO LIMA - CPF: 062.971.873-39

MUNICÍPIO DE ANAPURUS - CNPJ: 06.116.461/0001-00

9. Informações

* A ART é válida somente quando quitada, mediante apresentação do comprovante do pagamento ou conferência no site do Crea.

10. Valor

Valor da ART: **R\$ 88,78** Registrada em: **02/04/2020** Valor pago: **R\$ 88,78** Nosso Número: **8302517207**

A autenticidade desta ART pode ser verificada em: <https://crea-ma.sitac.com.br/publico/>, com a chave: 25y6y
Impresso em: 02/04/2020 às 09:43:13 por: , ip: 191.7.214.234

www.creama.org.br
Tel: (98) 2106-8300

faleconosco@creama.org.br
Fax: (98) 2106-8300

CREA-MA
Conselho Regional de Engenharia
e Agronomia do Estado do
Maranhão

